



Rýchly prehľad

Obsahuje:

- **Bezpečnosť, záruka a iné poznámky**
- **Nastavenie počítača**
- **Obnova softvéru**
- **Odstraňovanie problémov**
- **Pomoc a servis IBM**



Rýchly přehľad

Poznámka

Pred použitím tejto publikácie a produktu, ktorý podporuje, si určite prečítajte “Bezpečnostné informácie” na strane v, “Príloha A. Záručné informácie” na strane 25 a “Príloha B. Vyhlásenia” na strane 39.

Obsah

Bezpečnostné informácie	v
Poznámka k lítiovej batérii	vii
Informácie o bezpečnosti modemu	vii
Vyhlásenie o súlade s normami pre laserové produkty	viii
Kapitola 1. Nastavenie vášho počítača	1
Výber umiestnenia vášho počítača	1
Usporiadanie vášho pracovného priestoru	1
Pripojenie káblov	3
Konektory	5
Ovládacie prvky a stavové indikátory	6
Zapnutie napájania	7
Dokončenie inštalácie softvéru	7
Vypínanie počítača	8
Získanie a tlač užívateľskej príručky	8
Zaznamenanie informácií o vašom počítači	8
Kapitola 2. Obnova a odstraňovanie problémov	11
Vykonanie obnovy	11
Obnova softvéru po poruche pevného disku	12
Riešenie problémov pri obnove	12
Zmena štartovacej postupnosti	14
Obnovenie alebo inštalácia ovládačov zariadení	14
Základné riešenia problémov	15
Chybové kódy	17
Kapitola 3. Prístup k informáciám, pomoci a servisu	19
Získavanie informácií	19
Pomoc a servis	20
Kúpa dodatočných služieb	23
Príloha A. Záručné informácie	25
Záručná doba	25
Záručný servis a podpora	26
Vyhlásenie IBM o obmedzenej záruke Z125-4753-06	28
Príloha B. Vyhlásenia	39
Poznámky k televíznemu výstupu	40
Obchodné značky	40
Poznámky o elektronickom vyžarovaní	40
Upozornenie o napájacej šnúre	44

Bezpečnostné informácie

NEBEZPEČENSTVO

Elektrické napätie z elektrických, telefónnych a komunikačných káblov je nebezpečné.

Aby ste predišli nebezpečenstvu úrazu elektrickým prúdom:

- Nepripájajte alebo neodpájajte žiadne káble alebo nevykonávajte inštaláciu, údržbu alebo rekonfiguráciu tohto produktu počas búrky.
- Pripojte všetky napájacie šnúry k správne zapojeným a uzemneným elektrickým zásuvkám
- Pripojte k správne zapojeným zásuvkám všetky zariadenia, ktoré budú pripojené k tomuto produktu
- Ak je to možné, k pripojeniu alebo odpojeniu signálových káblov použite len jednu ruku
- Nikdy nezapínajte žiadne zariadenie, keď nesie znaky poškodenia ohňom, vodou alebo konštrukčného poškodenia
- Ak to nie je v inštaláčnych a konfiguračných postupoch uvedené inak, predtým než otvoríte kryty zariadenia, odpojte pripojené napájacie šnúry, telekomunikačné systémy, siete a modemy.
- Keď inštalujete, presúvate alebo otvárate kryty tohto produktu alebo pripojených zariadení, pripojte a odpojte káble podľa popisu v nasledovnej tabuľke.

Pri pripájaní	Pri odpájaní
1. Všetko VYPNITE.	1. Všetko VYPNITE.
2. Pripojte všetky káble k zariadeniam.	2. Vytiahnite napájaciu šnúru zo zásuvky.
3. Pripojte signálne káble do konektorov.	3. Vyberte signálne káble z konektorov.
4. Zasuňte napájaciu šnúru na zásuvky.	4. Vyberte všetky káble zo zariadení.
5. ZAPNITE zariadenie.	

DANGER

Le courant électrique provenant de l'alimentation, du téléphone et des câbles de transmission peut présenter un danger.

Pour éviter tout risque de choc électrique :

- Ne manipulez aucun câble et n'effectuez aucune opération d'installation, d'entretien ou de reconfiguration de ce produit au cours d'un orage.

- **Branchez tous les cordons d'alimentation sur un socle de prise de courant correctement câblé et mis à la terre.**
- **Branchez sur des socles de prise de courant correctement câblés tout équipement connecté à ce produit.**
- **Lorsque cela est possible, n'utilisez qu'une seule main pour connecter ou déconnecter les câbles d'interface.;**
- **Ne mettez jamais un équipement sous tension en cas d'incendie ou d'inondation, ou en présence de dommages matériels.**
- **Avant de retirer les carters de l'unité, mettez celle-ci hors tension et déconnectez ses cordons d'alimentation, ainsi que les câbles qui la relie aux réseaux, aux systèmes de télécommunication et aux modems (sauf instruction contraire mentionnée dans les procédures d'installation et de configuration).**
- **Lorsque vous installez, que vous déplacez, ou que vous manipulez le présent produit ou des périphériques qui lui sont raccordés, reportez-vous aux instructions ci-dessous pour connecter et déconnecter les différents cordons.**

<p>Connexion:</p> <ol style="list-style-type: none"> 1. Mettez les unités hors tension. 2. Commencez par brancher tous les cordons sur les unités. 3. Branchez les câbles d'interface sur des connecteurs. 4. Branchez les cordons d'alimentation sur des prises. 5. Mettez les unités sous tension. 	<p>Déconnexion:</p> <ol style="list-style-type: none"> 1. Mettez les unités hors tension. 2. Débranchez les cordons d'alimentation des prises. 3. Débranchez les câbles d'interface des connecteurs. 4. Débranchez tous les câbles des unités.
--	---

Poznámka k lítiovej batérii

POZOR:

Nebezpečenstvo explózie, ak je batéria nesprávne vymieňaná.

Keď vymieňate batériu, používajte len diel IBM číslo 33F8354 alebo ekvivalentný typ batérie odporúčaný výrobcom. Batéria obsahuje lítium a môže explodovať, ak sa nepoužíva alebo neodstráni správne.

Upozornenia:

- Batériu nezahadzujte a neponárajte do vody
- Nezohrievajte ju na viac ako 100°C (212°F)
- Batériu neopravujte a nerozoberajte

Zbavte sa batérie tak, ako to vyžadujú lokálne predpisy.

ATTENTION

Danger d'explosion en cas de remplacement incorrect de la batterie.

Remplacer uniquement par une batterie IBM de type ou d'un type équivalent recommandé par le fabricant. La batterie contient du lithium et peut exploser en cas de mauvaise utilisation, de mauvaise manipulation ou de mise au rebut inappropriée.

Ne pas :

- Lancer ou plonger dans l'eau
- Chauffer à plus de 100°C (212°F)
- Réparer ou désassembler

Mettre au rebut les batteries usagées conformément aux règlements locaux.

Informácie o bezpečnosti modemu

Na zníženie rizika požiaru, zásahu elektrickým prúdom alebo zranenia pri používaní telefónneho zariadenia vždy rešpektujte nasledovné základné bezpečnostné opatrenia:

- Telefónnu kabeláž nikdy neinštalujte počas búrky.
- Telefónne konektory nikdy neinštalujte do vlhkého prostredia, ak konektor nie je špeciálne určený pre vlhké prostredie.
- Nikdy sa nedotýkajte telefónnych káblov alebo terminálov, ak nebola telefónna linka odpojená od sieťového rozhrania.
- Dávajte pozor pri inštalovaní a modifikovaní telefónnych liniek.
- Počas búrky sa vyhnite používaniu telefónu (iného ako bezdrôtového). Existuje riziko zásahu elektrickým prúdom z blesku.

- Na oznámenie úniku plynu nepoužívajte telefón v blízkosti miesta úniku.

Consignes de sécurité relatives au modem

Lors de l'utilisation de votre matériel téléphonique, il est important de respecter les consignes ci-après afin de réduire les risques d'incendie, d'électrocution et d'autres blessures :

- N'installez jamais de cordons téléphoniques durant un orage.
- Les prises téléphoniques ne doivent pas être installées dans des endroits humides, excepté si le modèle a été conçu à cet effet.
- Ne touchez jamais un cordon téléphonique ou un terminal non isolé avant que la ligne ait été déconnectée du réseau téléphonique.
- Soyez toujours prudent lorsque vous procédez à l'installation ou à la modification de lignes téléphoniques.
- Si vous devez téléphoner pendant un orage, pour éviter tout risque de choc électrique, utilisez toujours un téléphone sans fil.
- En cas de fuite de gaz, n'utilisez jamais un téléphone situé à proximité de la fuite.

Vyhlasenie o súlade s normami pre laserové produkty

Niektoré modely osobných počítačov IBM sú vybavené z výroby jednotkou CD-ROM alebo DVD-ROM. Jednotky CD-ROM a DVD-ROM sú tiež predávané samostatne ako voľba. Jednotky CD-ROM a DVD-ROM sú laserové produkty. Tieto jednotky sú certifikované v USA, aby vyhovovali požiadavkám federálnych predpisov Department of Health a Human Services 21 Code (DHHS 21 CFR) podkapitola J pre laserové produkty triedy 1. Inde sú tieto jednotky certifikované, aby vyhovovali požiadavkám International Electrotechnical Commission (IEC) 825 a CENELEC EN 60 825 pre laserové produkty triedy 1.

Keď je nainštalovaná mechanika CD-ROM alebo DVD-ROM, pozrite si nasledujúce pokyny.

POZOR:

Použitie ovládania alebo postupov iných ako tu uvedených, môže spôsobiť vystavenie sa nebezpečnému žiareniu.

Odstránenie krytov jednotky CD-ROM alebo DVD-ROM môže viesť k ožiareniu nebezpečným laserovým žiarením. Vo vnútri jednotky CD-ROM alebo DVD-ROM sa nenachádzajú opravitelné časti. **Neodstraňujte kryty mechaniky.**

Niektoré jednotky CD-ROM a DVD-ROM obsahujú vloženú laserovú diódu triedy 3A alebo 3B. Pozrite si nasledujúce vyhlásenie.

NEBEZPEČENSTVO

Laserová radiácia pri otvorení. Nepozerajte do lúča, neprezerajte ho priamo s optickými prístrojmi a vyhnite sa priamemu ožiareniu lúčom.

DANGER:

Certains modèles d'ordinateurs personnels sont équipés d'origine d'une unité de CD-ROM ou de DVD-ROM. Mais ces unités sont également vendues séparément en tant qu'options. L'unité de CD-ROM/DVD-ROM est un appareil à laser. Aux États-Unis, l'unité de CD-ROM/DVD-ROM est certifiée conforme aux normes indiquées dans le sous-chapitre J du DHHS 21 CFR relatif aux produits à laser de classe 1. Dans les autres pays, elle est certifiée être un produit à laser de classe 1 conforme aux normes CEI 825 et CENELEC EN 60 825.

Lorsqu'une unité de CD-ROM/DVD-ROM est installée, tenez compte des remarques suivantes:

ATTENTION: Pour éviter tout risque d'exposition au rayon laser, respectez les consignes de réglage et d'utilisation des commandes, ainsi que les procédures décrites.

L'ouverture de l'unité de CD-ROM/DVD-ROM peut entraîner un risque d'exposition au rayon laser. Pour toute intervention, faites appel à du personnel qualifié.

Certaines unités de CD-ROM/DVD-ROM peuvent contenir une diode à laser de classe 3A ou 3B. Tenez compte de la consigne qui suit:

DANGER

Rayonnement laser lorsque le carter est ouvert. Évitez toute exposition directe des yeux au rayon laser. Évitez de regarder fixement le faisceau ou de l'observer à l'aide d'instruments optiques.

Kapitola 1. Nastavenie vášho počítača

Skôr než začnete

Určite si prečítajte “Bezpečnostné informácie” na strane v.

Výber umiestnenia vášho počítača

Presvedčte sa, či máte zodpovedajúci počet správne uzemnených elektrických zásuviek pre všetky zariadenia. Pre počítač vyberte suché miesto. Kvôli prúdeniu vzduchu nechajte okolo počítača priestor približne 50 mm.

Usporiadanie vášho pracovného priestoru

Usporiadajte si zariadenie, ako aj pracovný priestor tak, aby vám to vyhovovalo. Svetelné zdroje, cirkulácia vzduchu a umiestnenie elektrických zásuviek môžu ovplyvniť usporiadanie vášho pracovného priestoru.

Pohodlie

Nasledujúce návody vám pomôžu rozhodnúť sa, aká pracovná pozícia vám vyhovuje najlepšie.

Zvoľte si stoličku, ktorá znižuje únavu zo sedenia v tej istej polohe dlhší čas. Operadlo a sedadlo by sa mali dať nastavovať nezávisle a poskytovať dobrú oporu. Sedadlo by malo mať zatočenú prednú časť, aby znižovalo tlak na stehná. Nastavte si sedadlo tak, aby vaše stehná boli rovnobežne s podlahou a vaše chodidlá boli svojou plochou na dlážke alebo na nožnej podpere.

Pri používaní klávesnice majte svoje predlaktia rovnobežne s podlahou a zápästia v neutrálnej, pohodlnej polohe. Snažte sa udržať si klávesnicu ľahko prístupnú na dosah a vaše ruky a prsty by mali byť uvoľnené. Nastavením polohy nožičiek klávesnice zmeňte uhol klávesnice tak, aby ste dosiahli maximálne pohodlie.



Nastavte monitor tak, aby vrchná časť obrazovky bola na úrovni očí alebo trochu pod ňou. Monitor umiestnite do pohodlnej pozorovacej vzdialenosti, zvyčajne 51 až 61 cm a dajte ho tak, aby ste naň videli bez toho, aby ste sa museli nakláňať.

Odlesk a osvetlenie

Monitor umiestnite tak, aby ste minimalizovali odlesk a odrazy od stropných svietidiel, okien a ostatných svetelných zdrojov. Umiestnite monitor v pravom uhle k svetelným zdrojom všade tam, kde je to možné. Zredukujte stropné osvetlenie a ak je potrebné, vypnite svetlá alebo použite žiarovky s menším výkonom. Ak inštalujete monitor v blízkosti okna, na eliminovanie slnečného svetla použite žalúzie alebo rolety. Keď sa počas dňa osvetlenie mení, môžete nastavovať ovládače jasu a kontrastu na monitore.

Ak nie je možné vyhnúť sa odrazom alebo nastaviť osvetlenie, tak na obrazovku umiestnite protiodleskový filter. Tieto filtre však môžu ovplyvniť jasnosť obrazu na obrazovke. Skúste ich použiť len vtedy, ak ste vyčerpali ostatné spôsoby redukcie odrazov.

Prach komplikuje problémy súvisiace s odrazom. Pravidelne čistite obrazovku vášho monitora pomocou mäkkej handričky navlhčenej tekutým čističom na sklo.

Cirkulácia vzduchu

Váš počítač a monitor produkujú teplo. Ventilátor počítača nasáva čerstvý vzduch a vytlačí horúci vzduch. Monitor umožňuje horúcemu vzduchu uniknúť cez vetracie otvory. Zablokovanie vetracích otvorov môže spôsobiť prehrievanie, čo môže spôsobiť chybnú funkčnosť alebo poškodenie. Umiestnite počítač a monitor tak, aby nič neblokovalo vzduchové otvory; zvyčajne 50 mm (2 palce) vzduchovej medzery. Zároveň zaistite, aby odvádzaný vzduch nefúkal na niekoho iného.

Elektrické zásuvky a dĺžky káblov

Umiestnenie elektrických zásuviek a dĺžka napájacej šnúry môžu rozhodnúť o konečnom umiestnení vášho počítača.

Keď usporadúvate váš pracovný priestor:

- Vyhnite sa používaniu predlžovacích káblov. Ak to je možné, napájací kábel počítača zastrčte vždy priamo do elektrickej zásuvky.
- Udržiavajte napájacie šnúry a káble vhodne uložené mimo miest kde sa chodí a iných plôch, kde by mohli byť náhodne vytiahnuté.

Viac informácií o napájacích šnúrach nájdete v časti “Upozornenie o napájacej šnúre” na strane 44.

Pripojenie káblov

Umiestnenie konektorov káblov je zobrazené na ilustrácii v časti “Konektory” na strane 5. Porovnajte konektor kábla s konektorom v počítači. Pred pripájaním káblov si prečítajte nasledovné pokyny:

- Pripojte všetky káble do zariadenia skôr, ako zastrčíte napájacie káble do elektrickej zásuvky.
- Pripojte napájací zdroj do počítača skôr, ako ho pripojíte do elektrickej zásuvky.
- Pripojte napájacie káble do počítača a do ostatných zariadení skôr, ako ich zastrčíte do elektrickej zásuvky.

Dôležité

Aby ste prevádzkovali váš počítač v súlade s limitmi FCC, používajte ethernetový kábel kategórie 5.

Konektory USB

Váš počítač má šesť USB konektorov. Dva sa nachádzajú v hornej časti zadnej strany monitora. Ostatné štyri USB konektory sú v spodnej časti zadnej strany počítača blízko konektora napájacieho zdroja. Zapojte USB klávesnicu a myš do USB portov.

Niektoré modely klávesnice Rapid Access III a klávesnica Rapid Access III Wireless majú USB konektory na zadnej strane klávesnice. Použite softvér, ktorý prichádza s klávesnicou. Tento softvér obsahuje aj *Užívateľskú príručku* klávesnice vo formáte PDF. V tejto publikácii nájdete pokyny pre používanie USB konektorov na klávesnici.

Klávesnica IBM® Rapid Access III Wireless a myš ScrollPoint® Wireless sa dodáva s prijímačom IBM Dual Wireless Receiver. Pripojte prijímač do jedného z USB konektorov na zadnej strane počítača. Klávesnica Rapid Access Wireless a myš ScrollPoint Wireless používajú tento prijímač.

Poznámky:

1. Konektory káblov pre USB zariadenia možno zasunúť len jedným spôsobom. Nemôžu byť zapojené nesprávne.
2. USB konektory na klávesniciach Rapid Access III a Rapid Access III Wireless sú navrhnuté len pre malé USB zariadenia.
3. USB zariadenia, ako reproduktory alebo nenapájaný USB rozbočovač, by mali byť zapojené do jedného z USB konektorov na počítači.
4. Neumiestňujte IBM Dual Wireless Receiver na vrch napájacieho zdroja.

Konektory

Nasledujúca ilustrácia ukazuje konektory pre zariadenia, ktoré pripájate k svojmu počítaču. Váš model počítača nemusí mať všetky zobrazené konektory.

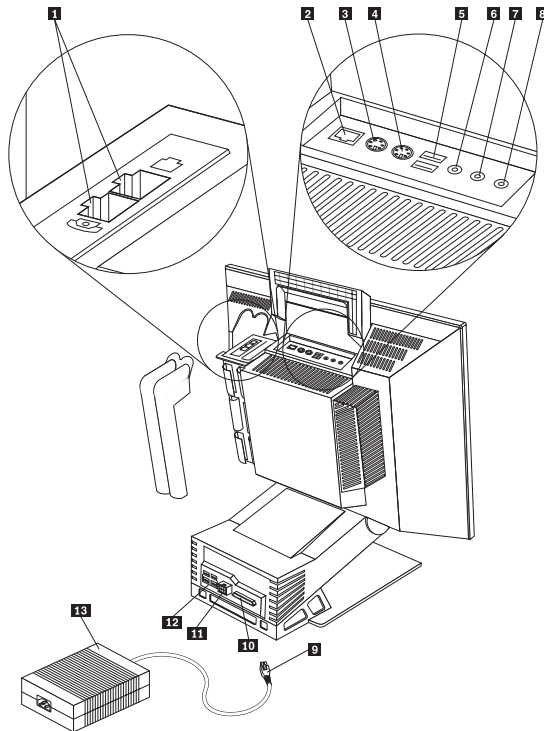

Tabuľka 1. Umiestnenie konektorov

1	Konektor modemu	8	Konektor mikrofónu
2	Ethernetový konektor	9	Konektor napájacieho zdroja
3	Konektor PS/2 klávesnice	10	Paralelný konektor
4	Konektor pre PS/2 myš	11	Konektor napájacieho zdroja
5	USB konektory (vrchné)	12	USB konektory (zadné)
6	Vstupný audio konektor	13	Napájací zdroj
7	Výstupný audio konektor		

Ovládacie prvky a stavové indikátory

Každé tlačidlo na prednej časti vášho počítača riadi konkrétnu funkciu, ako je napríklad zapnutie počítača. Svetlá sú stavové indikátory, ktoré vám hovoria, kedy sa používa určité zariadenie, ako napríklad disketová jednotka.

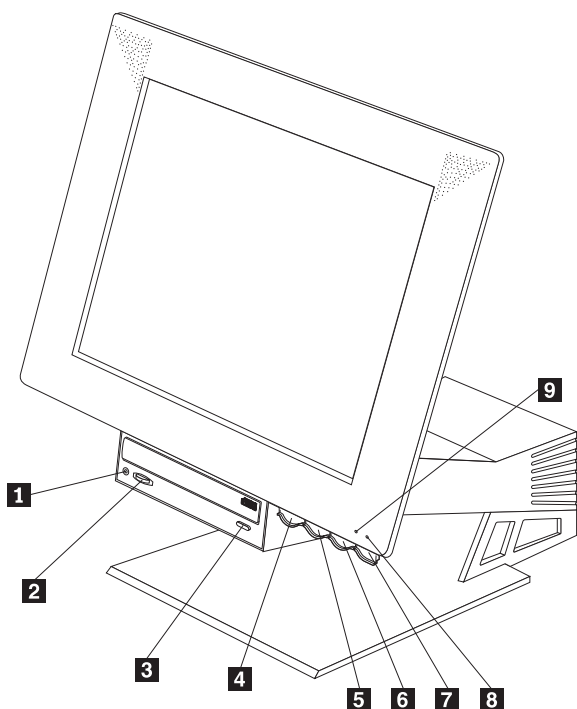

- | | | | |
|----------|--|----------|---|
| 1 | Konektor slúchadiel | 6 | Tlačidlo na zvýšenie jasů LCD |
| 2 | Ovládač hlasitosti CD | 7 | Sieťový vypínač |
| 3 | Tlačidlo na otvorenie CD-ROM alebo DVD-ROM | 8 | Indikátor napájania/pohotovostného režimu |
| 4 | Tlačidlo na uvoľnenie pozície pre zariadenia | 9 | Indikátor používania pevného disku |
| 5 | Tlačidlo na zníženie jasů LCD | | |

Nasleduje popis ovládacích prvkov a stavových indikátorov vášho počítača.

Indikátor používania pevného disku: Keď svieti, presúvajú sa hlavičky pevného disku alebo počítač číta alebo zapisuje na pevný disk. Keď tento indikátor svieti alebo bliká, nevypínajte váš počítač.

Indikátor napájania/pohotovostného režimu: Tento stavový indikátor svieti, keď je zapnuté napájanie vášho počítača.

Sieťový vypínač: Stlačením tohto tlačidla zapnete alebo vypnete počítač. Nevypínajte počítač, kým svieti indikátor používania jednotky pevného disku alebo disketovej jednotky.

Poznámka: Sieťový vypínač normálne funguje na jeden dotyk. Za niektorých okolností sa však počítač nemusí vypnúť okamžite. Ak sa to stane, podržte stlačený sieťový vypínač približne na päť sekúnd a počítač sa potom vypne.

Tlačidlo na zvýšenie jasů LCD: Stlačte a držte stlačené toto tlačidlo na dobu, kým sa jas monitora nezvýši na požadovanú úroveň.

Tlačidlo na zníženie jasů LCD: Stlačte a držte stlačené toto tlačidlo na dobu, kým sa jas monitora nezníži na požadovanú úroveň.

Tlačidlo na uvoľnenie pozície pre zariadenia: Stlačte toto tlačidlo, aby sa pozícia pre zariadenia posunula nižšie, aby ste sa dostali na CD-ROM alebo DVD-ROM jednotku. Ak ho chcete zavrieť, zatlačte smerom hore na zariadenie až pokiaľ nezapadne do svojej pozície.

Tlačidlo na otvorenie CD-ROM alebo DVD-ROM: Stlačením tohto tlačidla vysunie CD-ROM alebo DVD-ROM jednotka podnos, na ktorý môžete položiť alebo z neho zobrať disk.

Zapnutie napájania

Zapnite počítač. Po skontrolovaní systému sa zatvorí okno s logom IBM. Ak má váš počítač predinštalovaný softvér, spustí sa program inštalácie softvéru.

Ak počas spúšťania nastanú nejaké problémy, pozrite si časť “Kapitola 2. Obnova a odstraňovanie problémov” na strane 11 a časť “Kapitola 3. Prístup k informáciám, pomoci a servisu” na strane 19.

Dokončenie inštalácie softvéru

Keď prvýkrát štartujete počítač, riadte sa inštrukciami na obrazovke, aby ste dokončili inštaláciu softvéru. Ak nedokončíte inštaláciu softvéru po prvom zapnutí počítača, môžu nastať nečakané výsledky. Keď je inštalácia kompletná, kliknite na **Start** → **Access IBM** na obrazovke, aby ste dostali viac informácií o vašom počítači.

Software Selections CD

Software Selections CD obsahuje aplikačné programy a podporný softvér na používanie na vašom počítači. Vložte *Software Selections CD* do vašej mechaniky CD alebo DVD a postupujte podľa pokynov na obrazovke.

Kompaktný disk môžete použiť na:

- Inštaláciu softvérových produktov alebo dokumentácie priamo z CD pri modeloch vybavených CD jednotkou.
- Vytvorenie obrazu *Software Selections CD* na vašom pevnom disku alebo na disku lokálnej siete (LAN) a inštaláciu softvérových produktov z tohto obrazu.

Software Selections CD má grafické rozhranie, ktoré sa ľahko používa, a automatickú procedúru inštalácie pre väčšinu programov. Má aj pomocný systém, ktorý opisuje možnosti tohto CD.

Viac informácií o inštalácii softvéru z *Software Selections CD* nájdete v Access IBM.

Ďalšie operačné systémy

Ak budete inštalovať svoj vlastný operačný systém, riadte sa návodom, ktorý sa dodáva spolu s vaším operačným systémom na kompaktných diskoch alebo na disketách. Nezabudnite nainštalovať všetky ovládače zariadení po nainštalovaní vášho operačného systému. Inštrukcie pre inštaláciu sú poskytované na CD alebo disketách, alebo v súboroch README.

Vypínanie počítača

Ak chcete počítač vypnúť, vždy dodržujte postup vypínania. Zabráni sa tým strate neuložených dát alebo poškodeniu vašich softvérových programov. Postup zatvárania Windows je nasledovný:

1. Kliknite na **Start** na pracovnej ploche Windows.
2. Kliknite na **Shut Down**.
3. Vyberte **Shut down**.
4. Kliknite na **OK**.

Získanie a tlač užívateľskej príručky

Užívateľská príručka pre váš počítač obsahuje informácie o inštalovaní doplnkového hardvéru. K tomuto (.pdf) súboru sa môžete dostať cez Access IBM. Môžete si ho prezerať pomocou Adobe Acrobat Reader a vytlačiť si ho na používanie pri inštalovaní doplnkového hardvéru.

Zaznamenanie informácií o vašom počítači

Zaznamenanie informácií o vašom počítači môže byť užitočné pre prípad, že by ste niekedy potrebovali servis. Servisný technik vás pravdepodobne požiada o túto informáciu.

Na vašom počítači je vyznačený typ počítača (M/T), číslo modelu a sériové číslo (S/N). Na zaznamenanie týchto údajov použite nasledujúcu tabuľku:

Názov produktu	_____
Typ a model počítača (M/T)	_____
Sériové číslo (S/N)	_____
Dátum kúpy	_____

Počítač si môžete zaregistrovať telefonicky, keď budete volať servis alebo požadovať podporu. Choďte na [Access IBM](#), kde nájdete viac informácií o registrácii vášho počítača.

Kapitola 2. Obnova a odstraňovanie problémov

Ak máte problém s vašim počítačom, táto kapitola popisuje niektoré základné nástroje na obnovu softvéru. Viac informácií o odstraňovaní problémov alebo diagnostikovaní problémov nájdete v online *Užívateľskej príručke*, dostupnej cez Access IBM.

Program Product Recovery preinštaluje operačný systém vášho počítača a softvér nainštalovaný vo výrobe. Je na zvláštnom skrytom oddieli na pevnom disku. Program Product Recovery beží nezávisle od operačného systému.

Vykonanie obnovy

Dôležité

Pred obnovou vášho softvéru si prečítajte nasledujúce informácie:

- Obnovu vykonajte len ako poslednú možnosť po vyčerpaní všetkých možností diagnostických nástrojov a postupov na odstránenie problémov.
- Ak je to možné, pred spustením procesu obnovy vykonajte zálohu svojich dátových súborov. Obnovovací proces vymaže všetky informácie, ktoré sú uchované na primárnom oddieli pevného disku (zvyčajne jednotka C).
- Program Product Recovery na oddieli pevného disku je primárna metóda na vykonanie obnovovacích procedúr.
- Ak vykonávate obnovu pretože bola vymenená mechanika pevného disku počítača, pozrite si “Obnova softvéru po poruche pevného disku” na strane 12.

Pri vykonaní obnovy použite nasledujúci postup:

1. Ak je to možné, urobte záložné kópie vašich dátových súborov. Všetky súbory na pevnom disku, ktoré nie sú zálohované budú stratené.
2. Vypnite svoj počítač aspoň na 5 sekúnd. Stlačte a držte kláves F11, keď stlačíte tlačidlo napájania. Spustí sa program Product Recovery. Pokračujte krokom 5.

Ak nevidíte program Product Recovery, ale namiesto neho operačný systém alebo IBM Setup Utility¹, ukončíte tento program a vypnite počítač aspoň na 5 sekúnd. Reštartujte počítač. Keď uvidíte výzvu, **To begin the IBM Product Recovery Program, press F11**, rýchlo stlačte kláves F11. Zobrazí sa len na niekoľko sekúnd.

Zobrazila sa výzva na stlačenie F11?

Áno - Choďte na krok 3 na strane 12.

Nie - Buď váš počítač nemá program Product Recovery na pevnom disku alebo je výzva F11 poškodená. Choďte na “Riešenie problémov pri obnove” na strane 12.

1. V niektorých modeloch sa tento program nazýva Configuration/Setup Utility program.

3. Spustil sa program Product Recovery po stlačení F11?

Áno - Choďte na krok 5.

Nie - Ak máte *Product Recovery CD*, choďte na krok 4. Inak choďte na “Riešenie problémov pri obnove”.

4. Vložte *Product Recovery CD* do mechaniky CD (ak máte viac ako jedno CD, vložte CD 1). Reštartujte počítač. Ak počítač nespustí program Product Recovery z CD, možno nemáte vašu CD mechaniku alebo DVD mechaniku uvedenú v štartovacej sekvencii. Nastavte svoju CD mechaniku alebo DVD mechaniku ako prvé zariadenie v štartovacej sekvencii. Pozrite si “Zmena štartovacej postupnosti” na strane 14, kde nájdete podrobnosti.
5. Keď sa program Product Recovery spustí, môžete mať príležitosť vybrať operačný systém. Ak sa zobrazí ponuka operačných systémov, použijete klávesy so šípkami na výber príslušného operačného systému a stlačíte Enter.
6. Postupujte podľa pokynov na obrazovke. Váš počítač by mohol počas procesu obnovy reštartovať aj viackrát. Po skončení procesu obnovy sa zobrazí správa o dokončení.

Poznámky:

1. Po obnove by ste mali preinštalovať ovládače zariadení pre niektoré zariadenia. Ak potrebujete preinštalovať ovládače zariadení, pozrite si “Obnovenie alebo inštalácia ovládačov zariadení” na strane 14.
2. Niektoré počítače prichádzajú s predinštalovaným softvérom Microsoft Office alebo Microsoft Works. Ak potrebujete obnoviť vaše aplikácie Microsoft Office alebo Microsoft Works, musíte použiť CD *Microsoft Office CD* alebo *Microsoft Works*. Tieto CD sú poskytované len s počítačmi, ktoré prišli s predinštalovaným softvérom Microsoft Office alebo Microsoft Works.

Obnova softvéru po poruche pevného disku

Keď je vymenený pevný disk z dôvodu jeho zlyhania, na novom pevnom disku nie je program Product Recovery. V tomto prípade musíte použiť pre váš počítač *Product Recovery CD*. Ak máte *Product Recovery CD*, choďte na prechádzajúci krok 4, kde nájdete pokyny pre obnovu softvéru. Ak nebolo *Product Recovery CD* dodané s vašim počítačom, kontaktujte IBM a objednajte si *Product Recovery CD* pre váš počítač. Pozrite si “Kapitola 3. Prístup k informáciám, pomoci a servisu” na strane 19, kde nájdete podrobnosti.

Riešenie problémov pri obnove

Informácie v tejto časti použijete, ak nemôžete spustiť program Product Recovery.

F11 nespustí program Product Recovery

Buď je program Product Recovery poškodený alebo je problém s oddielom disku, ktorý obsahuje tento program. Použite *Product Recovery CD* na prístup k programu Product Recovery. Ak nebol *Product Recovery CD* dodaný s vašim počítačom, kontaktujte IBM a

objednajte si *Product Recovery CD* pre váš počítač. Pozrite si “Kapitola 3. Prístup k informáciám, pomoci a servisu” na strane 19, kde nájdete podrobnosti.

Product Recovery CD sa nespustí

Presvedčte sa, že CD mechanika alebo DVD mechanika je pred mechanikou pevného disku v štartovacej sekvencii. Pozrite si “Zmena štartovacej postupnosti” na strane 14.

Výzva F11 sa nezobrazila

Použite svoju disketu *Recovery Repair* na obnovu výzvy F11 alebo vytvorte disketu *Recovery Repair*, ak ju nemáte. Pozrite si “Použitie diskety Recovery Repair” alebo “Vytvorenie diskety Recovery Repair”, kde nájdete informácie o tom, ako zobraziť výzvu F11.

Vytvorenie diskety Recovery Repair

Poznámka: Tento postup funguje, len ak je operačný systém v prevádzke. Ak chcete vytvoriť disketu *Recovery Repair*, použite nasledujúci postup:

1. Spustíte počítač a operačný systém.
2. Použijete Windows Explorer alebo My Computer na zobrazenie štruktúry adresárov na vašom pevnom disku.
3. Otvorte adresár imbttools, ktorý je zvyčajne na disku C.
4. Dvakrát kliknite na **RRDISK.BAT** a postupujte podľa pokynov na obrazovke.

Použitie diskety Recovery Repair

Ak chcete použiť disketu *Recovery Repair*, použite nasledujúci postup:

1. Ukončíte operačný systém a vypnete počítač.
2. Vložte disketu *Recovery Repair* do disketovej mechaniky.
3. Zapnete počítač a postupujte podľa pokynov na obrazovke

Poznámka: Ak opravná operácia skončí bez chyby, výzva F11 sa zobrazí pri nasledujúcom reštarte vášho počítača.

Ak sa objaví počas opravnej operácie chybová správa a opravná operácia nemôže byť dokončená, môžete mať problém s programom Product Recovery alebo oddielom na disku, ktorý obsahuje tento program. Použijete *Product Recovery CD* na prístup k programu Product Recovery. Ak nebol *Product Recovery CD* dodaný s vašim počítačom, kontaktujte IBM a objednajte si *Product Recovery CD* pre váš počítač. Pozrite si “Kapitola 3. Prístup k informáciám, pomoci a servisu” na strane 19, kde nájdete podrobnosti.

Zmena štartovacej postupnosti

Ak ste vložili CD do mechaniky CD alebo DVD a váš počítač nečíta CD okamžite po spustení, zmeňte prvé zariadenie v štartovacej postupnosti na mechaniku CD alebo DVD. Ak chcete zmeniť štartovaciu postupnosť, použite nasledujúci postup:

1. Vypnite počítač.
2. Zapnite svoj počítač.
3. Keď sa zobrazí výzva programu IBM Setup Utility, rýchlo stlačte F1. Táto výzva sa zobrazí len na krátky čas.
4. Z ponuky IBM Setup Utility vyberte **Startup** alebo **Start Options**.
5. Všimnite si zariadenie, ktoré je aktuálne vybraté ako prvé štartovacie zariadenie a zapíšte si ho pre budúce použitie. Keď dokončíte proces obnovy, musíte vrátiť toto nastavenie.
6. Zmeňte prvé štartovacie zariadenie na vašu CD alebo DVD mechaniku.
7. Uložte nastavenia a odíďte z programu.
8. Vypnite počítač.

Obnovenie alebo inštalácia ovládačov zariadení

Najprv musí byť váš operačný systém nainštalovaný na váš počítač, až potom môžete obnoviť alebo nainštalovať ovládače zariadení. Presvedčte sa, že máte dokumentáciu a softvérové médium pre zariadenie.

Ovládače zariadení pre zariadenia nainštalované IBM sa nachádzajú na pevnom disku počítača (zvyčajne na disku C) v zložke `ibmtools\drivers`. Pokyny pre inštaláciu ovládačov zariadení (`readme.txt`) sa tiež nachádzajú v zložke `ibmtools\drivers`. Ostatné ovládače zariadení sú na softvérovom médiu, ktoré prišlo s individuálnymi zariadeniami.

Najnovšie ovládače zariadení pre zariadenia nainštalované IBM sú tiež dostupné na adrese <http://www.ibm.com/pc/support/>.

Ak chcete obnoviť ovládač zariadenia pre zariadenie nainštalované IBM, použite nasledujúci postup:

1. Spustíte počítač a operačný systém.
2. Použijete Windows Explorer na zobrazenie adresárovej štruktúry pevného disku.
3. Otvorte zložku `ibmtools`.
4. Otvorte zložku `drivers`. V tejto zložke sú niektoré podadresáre, ktoré sú pomenované podľa rôznych zariadení, ktoré sú nainštalované na vašom počítači (napríklad audio, video a tak ďalej).
5. Otvorte príslušný podadresár.
6. Použijete niektorú z nasledujúcich metód na obnovu ovládača zariadenia:

- a. V podadresári zariadenia vyhľadajte súbor readme.txt alebo iný súbor s rozšírením .txt, ktorý obsahuje informácie o reinstalácii ovládačov zariadení. Tento súbor môže byť pomenovaný podľa operačného systému, napríklad win98.txt. Postupujte podľa pokynov v tomto súbore.
- b. Ak podadresár device obsahuje súbor s rozšírením .inf, môžete použiť program Add New Hardware, ktorý sa nachádza vo Windows Control Panel, na preinštalovanie ovládača zariadenia. Nie všetky ovládače zariadení môžu byť preinštalované pomocou tohto programu. Keď vás program Add New Hardware vyzve na zadanie ovládača zariadenia, ktorý chcete nainštalovať, kliknite na **Have Disk** a **Browse**. Potom vyberte príslušný súbor s ovládačom zariadenia (.inf) z podadresára device.
- c. V podadresári device vyhľadajte súbor setup.exe. Dvakrát kliknite na **SETUP.EXE** a postupujte podľa pokynov na obrazovke.

Základné riešenia problémov

Tabuľka v tejto časti popisuje niektoré základné problémy počítača a chybové kódy, rovnako aj akcie, ktoré môžete vykonať.

Ak problém pretrváva alebo nie je popísaný v tejto časti, môže byť potrebné podrobnejšie preskúmanie problému. Pozrite si Access IBM, kde nájdete podrobnejšie informácie o odstraňovaní problémov.

Príznak	Postup
Počítač sa po stlačení tlačidla napájania nespustí.	Overte si, či je napájacia šnúra zastrčená do zadnej časti počítača a do funkčnej elektrickej zásuvky. Ak nedokázate problém vyriešiť, dajte počítač opraviť.
Obrazovka monitora je tmavá.	Overte si nasledovné: <ul style="list-style-type: none"> • Sieťová šnúra počítača je pripojená do zadnej časti počítača a do fungujúcej elektrickej zásuvky. • Ovládače jasu sú nastavené správne. Ak nedokázate problém vyriešiť, dajte počítač opraviť.
Nefunguje klávesnica Rapid Access III	Overte si nasledovné: <ul style="list-style-type: none"> • Počítač je zapnutý. • Klávesnica je bezpečne pripojená k USB konektoru na zadnej strane počítača. • Žiadne klávesy nie sú zaseknuté. Ak nedokázate problém vyriešiť, dajte počítač opraviť.

Príznak	Postup
Klávesnica Rapid Access III Wireless nefunguje.	<p>Keď je nainštalovaný bezdrôtový prijímač, softvérový program poskytuje stavovú ikonu a pomocné informácie v dolnom pravom rohu vašej pracovnej plochy, hneď nad štandardnou úlohovou lištou Windows. Ak potrebujete viac informácií o bezdrôtovej klávesnici, kliknite na ? (pomoc).</p> <ul style="list-style-type: none"> • Skontrolujte, či je zapnutý počítač a či sú správne nastavené ovládacie prvky jasu. • Overte, či nie sú zaseknuté žiadne klávesy. • Vymeňte batérie v klávesnici. • Zmeňte kanál na klávesnici. <p>Ak nedokázate problém vyriešiť, dajte počítač opraviť.</p>
Myš ScrollPoint III nefunguje.	<p>Vyčistite myš. Overte si nasledovné:</p> <ul style="list-style-type: none"> • Počítač je zapnutý a ovládače jasu sú nastavené správne. • Myš je pripojená do konektora USB v počítači. <p>Ak nedokázate problém vyriešiť, dajte počítač opraviť.</p>
Myš ScrollPoint III Wireless nefunguje.	<p>Keď je nainštalovaný bezdrôtový prijímač, softvérový program poskytuje stavovú ikonu a pomocné informácie v dolnom pravom rohu vašej pracovnej plochy, hneď nad štandardnou úlohovou lištou Windows. Ak potrebujete viac informácií o bezdrôtovej klávesnici, kliknite na ? (pomoc).</p> <ol style="list-style-type: none"> 1. Vyčistite myš. 2. Skontrolujte, či je zapnutý počítač a či sú správne nastavené ovládacie prvky jasu. 3. Vymeňte batérie v myši. 4. Zmeňte kanál na myši. <p>Ak nedokázate problém vyriešiť, dajte počítač opraviť.</p>
Nespustí sa operačný systém.	<p>Overte si nasledovné:</p> <ul style="list-style-type: none"> • V disketovej jednotke nie je žiadna disketa. • Primárna štartovacia postupnosť obsahuje zariadenie, kde sa nachádza operačný systém. Vo väčšine prípadov je operačný systém na pevnom disku. <p>Ak nedokázate problém vyriešiť, dajte počítač opraviť.</p>
Pred spustením operačného systému sa zobrazí chybový kód.	<p>Pozrite si "Chybové kódy", kde nájdete zoznam definícií základných chybových kódov.</p>
Počítač viackrát pípne pred spustením operačného systému.	<p>Overte si, či nie sú zaseknuté žiadne klávesy.</p> <p>Ak nedokázate problém vyriešiť, dajte počítač opraviť.</p>

Chybové kódy

Práca s chybovými kódmi často znamená kontrolu alebo vykonanie zmien v nastaveniach IBM Setup Utility. Ak chcete použiť tento program, stlačte počas štartovania kláves F11.

Skôr ako začnete pracovať s chybovými kódmi, venujte pozornosť nasledujúcemu:

Poznámky:

1. Zaznamenajte si všetky chybové kódy, ktoré sa zobrazia. Keď zavoláte servis, budú sa vás pýtať na tieto chybové kódy.
2. V prípade viacerých chybových kódov vždy postupujte v práci v takom poradí, v akom sa chybové kódy zobrazili.
3. Ak chybový kód nie je v nasledujúcej tabuľke, vyžaduje sa náročnejšie riešenie problému.
 - Použite diagnostický program IBM Enhanced Diagnostics. Ak sa váš počítač spustí, použite kláves F11 na prístup k programu Recovery Program, potom vyberte IBM Enhanced Diagnostics. Nástroj IBM Enhanced Diagnostics pomôže pri ďalšom zisťovaní a izolovaní problémov. Pozrite si postupy odstraňovania problémov vo vašej online *Užívateľskej príručke*, ktorá je dostupná cez Access IBM.
 - Ak sa operačný systém nespustí, dajte počítač do servisu.

V nasledujúcej tabuľke sú niektoré z chybových kódov, ktoré sa môžu zobraziť, keď zapnete počítač.

Kód	Opis	Postup
0211	Vyskytla sa chyba klávesnice.	Overte, či je klávesnica pripojená správne. Ak nedokázete problém vyriešiť, dajte počítač opraviť.
0250	Systémová batéria je vybitá - Vymeňte ju a spustite SETUP	Vymeňte batériu. Pozrite si postup výmeny batérie vo vašej elektronickej <i>Užívateľskej príručke</i> dostupnej pomocou Access IBM. Ak nedokázete problém vyriešiť, dajte počítač opraviť.
0270	Chyba hodín reálneho času	Spustite IBM Configuration Utility a postupujte podľa pokynov na nastavenie aktuálneho času a dátumu. Ak nedokázete problém vyriešiť, dajte počítač opraviť.

Váš počítač môže zobrazovať nasledujúce alternatívne chybové kódy.

Kód	Opis	Postup
151	Porucha hodín reálneho času	Spustite Configuration/Setup Utility a podľa inštrukcií nastavte čas a dátum. Ak nedokážete problém vyriešiť, dajte počítač opraviť.
161	Je chybná batéria.	Vymeňte batériu. Pozrite si postup výmeny batérie vo vašej elektronickej <i>Užívateľskej príručke</i> dostupnej pomocou Access IBM.
162	Vyskytla sa zmena v konfigurácii zariadení.	Spustite Configuration/Setup Utility a podľa inštrukcií zaveďte štandardné nastavenia. Ak nedokážete problém vyriešiť, dajte počítač opraviť.
301	Vyskytla sa chyba klávesnice.	Overte si nasledovné: <ul style="list-style-type: none"> • Klávesnica je správne pripojená. • Žiadne klávesy nie sú zaseknuté. Ak nedokážete problém vyriešiť, dajte počítač opraviť.
860x (x=ľubovoľné číslo)	Vyskytla sa chyba ukazovacieho zariadenia alebo myši.	Overte si, či je dobre pripojené ukazovacie zariadenie alebo myš. Ak nedokážete problém vyriešiť, dajte počítač opraviť.

Kapitola 3. Prístup k informáciám, pomoci a servisu

Ak potrebujete pomoc, servis alebo technickú asistenciu alebo len chcete viac informácií o produktoch IBM, nájdete širokú ponuku zdrojov, dostupných od IBM, ktorá vám pomôže. V tejto časti sú informácie o tom, kde môžete získať ďalšie informácie o IBM a o produktoch IBM. Ďalej tu nájdete informácie o tom, čo máte robiť v prípade problému s vašim počítačom a o tom, na koho sa môžete kvôli servisu v prípade potreby obrátiť.

Získavanie informácií

Informácie o vašom počítači IBM a o predinštalovanom softvéri, ak taký máte, sú v dokumentácii, ktorá sa dodáva spolu s počítačom. Túto dokumentáciu tvoria tlačené publikácie, elektronické publikácie, súbory README a pomocné súbory. Okrem toho sú informácie o produktoch IBM k dispozícii na internete a aj prostredníctvom automatického faxového systému IBM.

Používanie internetu

Webovské stránky IBM poskytujú najaktuálnejšie informácie o produktoch a podpore pre osobné počítače IBM. Adresa domovskej stránky pre IBM Personal Computing je <http://www.ibm.com/pc/>.

Podporné informácie pre vaše produkty IBM, vrátane podporovaných volieb môžete nájsť na <http://www.ibm.com/pc/support/>.

Ak kliknete na podpornej stránke na **Profile**, môžete si vytvoriť prispôbenú podpornú stránku, ktorá je špecifická pre váš hardvér, vyplnená často kladenými otázkami, informáciami o náhradných dieloch, technickými radami a tipmi a stiahnuteľnými súborami. Taktiež si môžete zvoliť odosielanie e-mailových upozornení vždy, keď sa pre vaše zaregistrované produkty objaví nová informácia.

Publikácie si môžete objednať cez IBM Publications Ordering System na <http://www.elink.ibm.com/public/applications/publications/cgibin/pbi.cgi>.

Získanie informácií faxom

Ak máte touch-tone telefón a prístup k faxu, v Spojených štátoch a Kanade môžete dostávať faxom marketingové a technické informácie o rôznych témach, vrátane hardvéru, operačných systémov a o lokálnych sieťach (LAN).

Automatický faxový systém IBM je dostupný denne 24 hodín a 7 dní v týždni. Postupujte podľa zaznamenaných pokynov a požadovaná informácia vám bude zaslaná faxom. V USA a Kanade, ak chcete získať prístup na automatizovaný faxový systém, zavolajte 1-800-426-3395.

Pomoc a servis

Ak potrebujete pomoc alebo servis, IBM vám poskytne množstvo rôznych zdrojov.

Používanie dokumentácie a diagnostických programov

Mnohé počítačové problémy možno vyriešiť bez cudzej pomoci. Ak zistíte problém s vašim počítačom, najprv si pozrite informácie o odstraňovaní problémov v dokumentácii vášho počítača. Ak máte podozrenie, že ide o softvérový problém, pozrite si dokumentáciu, ktorá je dodaná k operačnému systému alebo aplikačnému programu, vrátane súborov README a online pomoci.

Väčšina počítačov a serverov IBM sa dodáva so sadou diagnostických programov, ktoré môžete použiť na pomoc pri identifikácii hardvérových problémov. Pozrite si informácie o odstraňovaní problémov v dokumentácii vášho počítača, kde nájdete pokyny, ako používať diagnostické programy.

Z informácií o riešení problémov alebo z diagnostických programov sa možno dozviete, že potrebujete dodatočné alebo aktualizované ovládače zariadení alebo iný softvér. IBM udržiava webovské stránky, kde môžete získať najnovšie technické informácie a taktiež si tam môžete stiahnuť ovládače zariadení a aktualizácie. Aby ste sa dostali na tieto stránky, choďte na <http://www.ibm.com/pc/support/> a postupujte podľa pokynov.

Volanie servisu

Ak ste sa pokúsili odstrániť problém sami a stále potrebujete pomoc, tak počas záruky môžete získať pomoc a informácie telefónom cez IBM PC HelpCenter®. Počas trvania záruky sú dostupné nasledovné služby:

- **Určenie problému** - Vyškolený personál je pripravený, aby vám pomohol s určením, či máte hardvérový problém a rozhodnúť sa, aká akcia je potrebná na nápravu problému.
- **Oprava hardvéru IBM** - Ak je problém spôsobený hardvérom IBM v záruke, vyškolený servisný personál je pripravený poskytnúť príslušnú úroveň servisu.
- **Vykonanie technických zmien** - Príležitostne treba vykonať technické zmeny po predaji produktu. IBM alebo váš predajca, ak má oprávnenie od IBM, vykoná príslušné technické zmeny, ktoré sú určené pre váš hardvér.

Nasledujúce položky nie sú kryté zárukou:

- Náhrada alebo použitie náhradných dielov, nepochádzajúcich od IBM alebo náhradných dielov IBM bez záruky. Všetky časti, kryté zárukou, obsahujú 7-znakovú identifikáciu vo formáte IBM FRU XXXXXXXX.
- Identifikácia zdrojov softvérových problémov.
- Konfigurácia BIOS ako súčasť inštalácie alebo prechodu na vyššiu verziu.
- Zmeny, modifikácie alebo aktualizácie ovládačov zariadení.
- Inštalácia a údržba sieťových operačných systémov (NOS).
- Inštalácia a údržba aplikačných programov.

Prečítajte si hardvérovú záruku IBM, kde nájdete úplné vysvetlenie podmienok záruky IBM. Aby ste mohli získať záručný servis, uschovajte si váš doklad o nákupe.

V USA a Kanade sú tieto služby dostupné 24 hodín denne a 7 dní v týždni. V Spojenom kráľovstve sa tento servis poskytuje v pondelok až piatok od 9:00 do 18:00.

Poznámka: Čas odozvy sa mení v závislosti od počtu a zložitosti prichádzajúcich hovorov.

Ak je to možné, buďte počas volania pri vašom počítači. Majte pripravené nasledovné informácie:

- Typ a model počítača
- Sériové čísla vašich hardvérových produktov IBM
- Opis problému
- Presné znenie chybových správ
- Informáciu o hardvérovej a softvérovej konfigurácii

Telefónne čísla môžu byť bez oznámenia zmenené. Aktuálne telefónne čísla nájdete na <http://www.ibm.com/pc/support/> po kliknutí na **Support Phone List**.

Krajina		Telefónne číslo
Rakúsko	Österreich	01-24 592 5901
Belgicko- holandsky	Belgie	02-210 9820
Belgicko- francúzsky	Belgique	02-210 9800
Kanada	Iba Toronto	416-383-3344
Kanada	Kanada - všetko ostatné	1-800-565-3344
Dánsko	Danmark	45 20 82 00
Fínsko	Suomi	09-22 931 840
Francúzsko	France	02 38 55 74 50
Nemecko	Deutschland	07032-1549 201
Írsko	Ireland	01-815 9200
Taliansko	Italia	02-4827 5040
Luxembursko	Luxembursko	298-977 5063
Holandsko	Nederland	020-514 5770
Nórsko	Norge	23 05 32 40
Portugalsko	Portugalsko	21-791 51 47
Španielsko	España	91-662 49 16
Švédsko	Sverige	08-477 4420
Švajčiarsko	Schweiz/Suisse/Svizzera	058-333 0900
Veľká Británia	United Kingdom	01475-555 055
USA a Portoriko	USA a Portoriko	1-800-772-2227

V ostatných krajinách kontaktujte vášho predajcu alebo marketingového zástupcu IBM.

Ďalšie služby

IBM Update Connector™ je nástroj na vzdialenú komunikáciu, ktorý môžete použiť v niektorých počítačoch IBM na komunikáciu s HelpCenter. Update Connector vám umožní získať aktualizácie pre niektorý softvér, ktorý môže byť dodaný spolu s vašim počítačom.

Pri niektorých modeloch počítačov si môžete zaregistrovať Medzinárodný záručný servis. Ak so svojím počítačom cestujete alebo ho premiestňujete do inej krajiny, môžete získať certifikát Medzinárodného záručného servisu, ktorý je uznávaný prakticky na celom svete, kde IBM alebo predajcovia IBM predávajú a zabezpečujú servis produktov IBM.

Ak potrebujete viac informácií alebo ak si chcete zaregistrovať Medzinárodný záručný servis:

- V USA alebo Kanade zavolajte na 1-800-497-7426.
- V Európe zavolajte na 44-1475-893638 (Greenock, U.K.).

- V Austrálii a Novom Zélande zavolajte na 61-2-9354-4171.
- V ostatných krajinách kontaktujte vášho predajcu alebo marketingového zástupcu IBM.

IBM Integrated Technology Services ponúka široký rozsah podpory informačnej technológie, implementačných a manažérskych služieb. Viac informácií o týchto službách nájdete na webovskej stránke Integrated Technology Services na <http://www.ibm.com/services/its/>.

Technickú pomoc pri inštalácii alebo otázkach týkajúcich sa servisných balíkov pre váš predinštalovaný produkt Microsoft Windows získate na stránkach Microsoft Product Support Services na adrese <http://support.microsoft.com/directory/> alebo sa môžete spojiť so strediskom pomoci IBM. Je možné, že za tieto služby bude potrebné platiť.

Kúpa dodatočných služieb

Počas záruky a po jej uplynutí si môžete zakúpiť ďalšie služby, napr. podporu pre hardvér IBM a iných výrobcov, operačné systémy a aplikačné programy; nastavenie a konfiguráciu siete; služby rozširovania a opravovania hardvéru; užívateľské inštalácie. Dostupnosť služieb a názvy služieb môžu byť v jednotlivých krajinách odlišné.

Ak chcete získať ďalšie informácie o týchto službách, pozrite si online informácie.

Príloha A. Záručné informácie

Táto časť obsahuje záručnú dobu pre váš produkt, informácie o získaní záručného servisu a podpory a Vyhlásenie IBM o obmedzenej záruke.

Záručná doba

Záručná doba sa mení podľa typu počítača a krajiny alebo regiónu.

Poznámky:

- Informácie o záručnom servise získate na mieste kúpy. U niektorých počítačov IBM prichádza do úvahy záručný servis na mieste inštalácie, čo závisí od krajiny alebo regiónu, kde sa vykonáva servis.
- Záručná doba 3 roky na diely a 1 rok na prácu znamená, že IBM poskytuje bezplatný servis pre:
 1. diely a servis počas prvého roka záručnej doby
 2. len na vymenené diely v druhom a treťom roku záručnej doby.
IBM vám bude účtovať všetku poskytnutú prácu, ktorú vykoná v súvislosti s opravou alebo výmenou.
- Webová stránka IBM, venovaná zárukám počítačov, na http://www.ibm.com/servers/support/machine_warranties/ obsahuje celosvetový prehľad obmedzených záruk IBM pre počítače IBM, glosár pojmov, používaných vo Vyhlásení o obmedzenej záruke, často sa opakujúce otázky (FAQ) a linky na podporné webové stránky produktov. Vyhlásenie IBM o obmedzenej záruke je dostupné na tejto stránke v 29 jazykoch vo formáte PDF (Portable Document Format).

Typy strojov 2179 a 2283

Krajina alebo región	Záručná doba
Všetky krajiny alebo regióny	Diely - 1 rok, práca - 1 rok

Typ stroja 6274

Krajina alebo región	Záručná doba
Európa, Stredný východ, Afrika (EMEA) a Argentína	Diely - 3 roky, práca - 3 roky
USA, Portoriko, Kanada a všetky ostatné neuvedené krajiny alebo regióny	Diely - 3 roky, práca - 3 roky
Japonsko	Diely - 1 rok, práca - 1 rok

Typ počítača 6643

Krajina alebo región	Záručná doba
Európa, Stredný východ, Afrika (EMEA) a Argentína	Diely - 3 roky, práca - 3 roky
USA, Portoriko, Kanada a všetky ostatné neuvedené krajiny alebo regióny	Diely - 3 roky, práca - 1 rok
Japonsko	Diely - 1 rok, práca - 1 rok

Záručný servis a podpora

S nákupom počítača IBM máte prístup k širokej podpore. Počas záručnej doby počítača IBM môžete zavolať IBM alebo svojho predajcu, aby vám pomohli s určením problému podľa podmienok Vyhlásenia IBM o obmedzenej záruke.

Počas trvania záruky sú dostupné nasledovné služby:

- **Určenie problému** - Vyskolený personál je pripravený, aby vám pomohol s určením, či máte hardvérový problém a rozhodnúť sa, aká akcia je potrebná na nápravu problému.
- **Oprava hardvéru IBM** - Ak problém spôsobil hardvér IBM v záruke, vyskolený servisný personál je pripravený poskytnúť vám príslušnú úroveň servisu, buď na mieste alebo v servisnom stredisku IBM, podľa stanovenia IBM.
- **Riadenie technických zmien** - Niekedy môže prísť k zmenám, ktoré je potrebné vykonať po dodaní produktu od IBM. V takých prípadoch IBM vykoná technické zmeny, ktoré sa týkajú vášho hardvéru.

Nasledujúce položky nie sú pokryté záručným servisom:

- Výmena alebo používanie dielov, ktoré nepochádzajú od IBM. Všetky diely IBM obsahujú 7-znakovú identifikáciu vo formáte IBM FRU XXXXXXXX.
- Identifikácia zdrojov problémov softvéru, nepochádzajúceho od IBM.
- Inštalácia zákazníkom vymeniteľných jednotiek (CRU).
- Inštalácia a konfigurácia strojového kódu alebo licenčného interného kódu, ktorý je určený ako inštalovateľný zákazníkom.

Ak nezaregistrujete svoj počítač v IBM a chcete získať záručný servis, môžete byť požiadaní o doklad o kúpe.

Skôr ako zavoláte servis

Mnohé problémy s počítačom môžete vyriešiť bez vonkajšej pomoci vykonaním postupov na odstraňovanie problémov, ktoré IBM poskytuje v online pomoci alebo v publikáciách, ktoré sú dodávané s vaším počítačom a softvérom.

Väčšina počítačov, operačných systémov a aplikačných programov prichádza s informáciami, ktoré obsahujú postupy na odstraňovanie problémov a vysvetleniami chybových správ a chybových kódov. Informácie, ktoré prichádzajú s vaším počítačom, tiež popisujú diagnostické testy, ktoré môžete vykonať.

Ak máte podozrenie na softvérový problém, pozrite si informácie pre operačný systém alebo aplikačný program.

Volanie servisu

Ak je to možné, buďte počas volania pri vašom počítači. Majte pripravené nasledovné informácie:

- Typ počítača, model a sériové číslo
- Opis problému
- Presné znenie chybových správ
- Informáciu o hardvérovej a softvérovej konfigurácii

Ak chcete nájsť telefónne číslo na najbližšie HelpCenter, pozrite si "Telefónne čísla" v kapitole "Získanie informácií, pomoci a servisu" .

Vyhľadanie IBM o obmedzenej záruke Z125-4753-06

Časť 1 - Všeobecné podmienky

Toto Vyhľadanie o obmedzenej záruke obsahuje Časť 1 - Všeobecné podmienky a Časť 2 - Podmienky týkajúce sa určitej krajiny. Podmienky Časti 2 môžu nahrádzať alebo modifikovať podmienky časti 1. Záruky, ktoré poskytuje IBM týmto Vyhľadanim o obmedzenej záruke, sa vzťahujú len na počítače, ktoré nakúpite pre vlastné použitie a nie pre ďalší predaj od IBM alebo vášho predajcu. Termín "Počítač" znamená počítač IBM, jeho vybavenie, konverzie, aktualizácie, prvky alebo niektoré ich kombinácie. Termín "Počítač" nezahŕňa softvérové programy, či už nainštalované pri dodávke počítača, nainštalované neskôr alebo ináč. Ak IBM neurčí inak, nasledujúce záruky sa vzťahujú len na krajinu, v ktorej počítač nadobudnete. Žiadne ustanovenia v tomto Vyhľadani o obmedzenej záruke neovplyvňujú vaše zákonné práva, ktoré sa nedajú zmluvne odmietnuť ani obmedziť. Ak máte nejaké otázky, skontaktujte sa s vaším predajcom IBM.

Záruka IBM na počítače

IBM zaručuje, že každý počítač 1) neobsahuje chyby v materiáloch a vyhotovení a 2) zodpovedá oficiálnym publikovaným špecifikáciám IBM ("Špecifikácie"). Záručná doba počítača je špecifikovaná ako fixná doba, začínajúca dňom jeho inštalácie. Dátum na vašom potvrdení nákupu je dátumom inštalácie vtedy, pokiaľ vás IBM alebo váš predajca neinformuje inak.

Ak počítač počas záručnej doby nepracuje tak, ako to je zaručené a IBM alebo váš predajca nie sú schopní 1) zabezpečiť zaručenú funkčnosť alebo 2) ho nahradiť počítačom, ktorý je aspoň funkčným ekvivalentom, môžete počítač vrátiť na miesto kúpy a vaše peniaze vám budú vrátené.

Rozsah záruky

Záruka nepokrýva opravu alebo výmenu počítača, ktorá je následkom nesprávneho použitia, nehody, úpravy, nevhodného fyzického alebo operačného prostredia, nesprávnej údržby a zlyhania, za ktoré IBM nezodpovedá. Záruka je neplatná, ak odstránite alebo zmeníte štítky, označujúce počítač alebo jeho diely.

TIETO ZÁRUKY SÚ VAŠIMI VÝLUČNÝMI ZÁRUKAMI A NAHRADZUJÚ VŠETKY ĎALŠIE ZÁRUKY ALEBO PODMIENKY, VYJADRENÉ ALEBO IMPLIKOVANÉ, VRÁTANE, ALE NEOBMEDZUJÚC SA NA ZÁRUKY ALEBO PODMIENKY OBCHODOVATEĽNOSTI A VHODNOSTI PRE URČITÉ ÚČELY. TIETO ZÁRUKY VÁM UDEĽUJÚ URČITÉ ZÁKONNÉ PRÁVA A TAKISTO MÔŽETE MAŤ AJ INÉ PRÁVA, KTORÉ SÚ RÔZNE V JEDNOTLIVÝCH PRÁVNÝCH SYSTÉMOCH. NIEKTORÉ PRÁVNE SYSTÉMY NEPOVOĽUJÚ VYLÚČENIE ALEBO OBMEDZENIE VYJADRENÝCH ALEBO IMPLIKOVANÝCH ZÁRUK, TAKŽE VYŠŠIE UVEDENÉ VYLÚČENIE ALEBO OBMEDZENIE SA NA VÁS NEMUSÍ VZŤAHOVAŤ. V TAKOM PRÍPADE SÚ

DANÉ ZÁRUKY OBMEDZENÉ NA DOBU TRVANIA ZÁRUČNEJ DOBY. NIJAKÉ ZÁRUKY SA NEUPLATŇUJÚ PO TEJTO DOBE.

Položky nekryté zárukou

IBM nezaručuje bezchybný alebo neprerušovaný chod počítača.

Technická či iná podpora poskytovaná pre počítač v záruke, ako je pomoc cez telefón prostredníctvom otázok “ako to urobiť” a otázok týkajúcich sa nastavenia a inštalácie počítača bude poskytovaná **BEZ AKEJKOĽVEK ZÁRUKY**

Záručný servis

Ak chcete získať záručný servis pre počítač, kontaktujte svojho predajcu. Ak svoj počítač nezaregistrujete v IBM, môžete byť požiadaný o predloženie dokladu o nákupe.

Počas záručnej doby IBM alebo váš predajca, ak má povolenie od IBM poskytovať záručný servis, poskytuje zadarmo určité druhy opráv a výmen, aby vaše počítače udržiaval alebo nastavil v súlade s ich špecifikáciami. IBM alebo váš predajca vás bude o dostupných typoch servisu počítača informovať. Typy servisu závisia od krajiny. Podľa uváženia, IBM alebo váš predajca 1) opraví alebo vymenia chybný počítač a 2) poskytnú servis priamo u vás alebo v servisnom stredisku. IBM alebo váš predajca tiež môže riadiť a nainštalovať vybrané inžinierske zmeny, ktoré sa týkajú tohto počítača.

Niektoré diely od IBM počítačov sú označené ako zákazníkom vymeniteľné jednotky (nazývané “CRU”), ako sú klávesnice, pamäť alebo jednotky pevných diskov. IBM vám dodáva CRU, aby ste výmenu vykonali vy sami. Všetky chybné CRU musíte vrátiť do IBM v priebehu 30 dní od prijatia náhradnej CRU. Ste zodpovedný za stiahnutie určeného kódu počítača a licenčného interného kódu z webovej stránky IBM alebo z iného elektronického média a za vykonanie inštrukcií od IBM.

Ak záručný servis zahŕňa výmenu počítača alebo jeho dielu, diel ktorý IBM alebo váš predajca vymení, sa stane jeho majetkom a náhradný diel sa stane vaším majetkom. Vy prehlasujete, že všetky odstránené diely sú pôvodné a nezmenené. Náhrada nemusí byť nová, ale bude správne pracovať a je prinajmenšom funkčným ekvivalentom vymeneného dielu. Náhradný diel získa taký stav záručného servisu, ako mal pôvodný diel. Veľa vlastností, konverzií alebo rozšírení predpokladá odstránenie dielov a ich vrátenie IBM. Diel, ktorý nahrádza odstránený diel, získa taký stav záručného servisu, ako mal pôvodný diel.

Predtým, ako IBM alebo váš predajca vymení počítač alebo diel, musíte súhlasiť s odstránením všetkých vlastností, dielov, volieb, zmien a pripojení, ktorých sa netýka záruka.

Taktiež súhlasíte s tým,

1. že počítač je bez alebo zabezpečíte jeho oslobodenie od akýchkoľvek zákonných záväzkov alebo obmedzení, ktoré by mohli obmedziť jeho výmenu
2. získate oprávnenie od vlastníka počítača na opravu počítača prostredníctvom IBM alebo vašim predajcom, ktorý nevlastníte a
3. ak je to možné, pred poskytnutím servisu:
 - a. vykonajte určenie problému, analýzu problému a postupy vyžiadania servisu, ktoré poskytuje IBM alebo váš predajca;
 - b. zabezpečte všetky programy, údaje a fondy, ktoré počítač obsahuje;
 - c. IBM alebo vášmu predajcovi poskytnete dostatočný, nepodmienený a bezpečný prístup k vašim zariadeniam a umožníte im naplniť ich záväzky; a
 - d. IBM alebo vášho predajcu budete informovať o zmenách umiestnenia počítača.

IBM zodpovedá za stratu alebo poškodenie vášho počítača, ak je tento 1) vo vlastníctve IBM alebo 2) ak sa prepravuje v tých prípadoch, keď je IBM zodpovedná za dopravné poplatky.

Ani IBM ani váš predajca nie sú zodpovední za akékoľvek vaše dôverné, súkromné alebo osobné informácie, ktoré sa nachádzajú v počítači, ktorý z akýchkoľvek dôvodov vraciate IBM alebo vášmu predajcovi. Predtým, ako počítač vrátite, mali by ste z neho odstrániť všetky také informácie.

Vymedzenie záväzku

Môžu sa vyskytnúť také skutočnosti, pri ktorých z dôvodu zlyhania na strane IBM alebo iného záväzku máte právo požadovať náhradu škôd od IBM. V každom takom prípade, bez ohľadu na dôvod, na základe ktorého vám nárok požadovať náhradu od IBM vznikol (vrátane zásadného porušenia, nedbanlivosti, neporozumenia alebo inej zmluvnej požiadavky alebo požiadavky na základe deliktu), okrem zodpovednosti, ktorá sa nedá odrieknuť alebo obmedziť príslušnými zákonmi, IBM je zodpovedná len za

1. úraz (vrátane smrti) a poškodenia nehnuteľného majetku a hmotného osobného majetku; a
2. súčtu akýchkoľvek iných aktuálnych priamych poškodení až do výšky výdavkov (ak sa často opakujú, použije sa 12 mesačných splátok) za počítač, ktorý je predmetom nároku. Pre účely tejto položky výraz "Počítač" zahŕňa kód počítača a licenčný interný kód.

Tento limit sa vzťahuje aj na dodávateľov IBM, aj na vášho predajcu. Predstavuje maximum, za ktoré sú IBM, jej dodávatelia a váš predajca kolektívne zodpovední.

**ZA ŽIADNÝCH OKOLNOSTÍ NIE JE IBM ZODPOVEDNÁ ZA NASLEDOVNÉ:
1) TRETIA STRANA REKLAMUJE ŠKODY (INÉ NEŽ SÚ UVEDENÉ POD PRVOU POLOŽKOU VYŠŠIE); 2) STRATA ALEBO POŠKODENIE VAŠICH ZÁZNAMOV ALEBO ÚDAJOV; ALEBO 3) ŠPECIÁLNE, NÁHODNÉ ALEBO NEPRIAME ŠKODY ALEBO NÁSLEDNÉ EKONOMICKÉ STRATY, STRATY ZISKOV ALEBO ÚSPOR, AJ KEĎ IBM, JEJ DODÁVATELIA ALEBO VÁŠ PREDAJCA SÚ INFORMOVANÍ O ICH MOŽNOSTI. NIEKTORÉ PRÁVNE SYSTÉMY NEUMOŽŇUJÚ VYLÚČENIE ALEBO OBMEDZENIE**

NÁHODNÝCH ČI NÁSLEDNÝCH ŠKÔD, TAKŽE VYŠŠIE UVEDENÉ VYLÚČENIE ALEBO OBMEDZENIE SA NA VÁS NEMUSÍ VZŤAHOVAŤ.

Nadriadené právo

Vy a IBM súhlasíte s aplikovaním zákonov krajiny, v ktorej ste získali počítač, na regulovanie, interpretovanie a uskutočňovanie všetkých vašich práv, povinností a záväzkov, ako aj spoločnosti IBM, ktoré vyplývajú alebo inak súvisia so skutkovou podstatou tejto Dohody, bez ohľadu na rozpor so zákonmi.

Časť 2 - Podmienky pre jednotlivé krajiny

AMERIKA

BRAZÍLIA

Riadiaci zákon: *Nasledujúce sa pridáva za prvú vetu:* Všetky súdne spory, vyplývajúce z tejto Zmluvy, budú prejednávané výlučne súdom v Rio de Janeiro.

SEVERNÁ AMERIKA

Záručný servis: *K tejto časti sa pridalo nasledovné:* Ak chcete získať záručný servis od IBM v Kanade alebo USA, volajte 1-800-IBM-SERV (426-7378).

KANADA

Riadiaci zákon: *Nasledujúce nahrádza "zákony krajiny, v ktorej ste získali počítač" v prvej vete:* zákony v provincii Ontario.

USA

Riadiaci zákon: *Nasledujúce nahrádza "zákony krajiny, v ktorej ste získali počítač" v prvej vete:* zákony štátu New York.

PACIFICKÁ OBLASŤ

AUSTRÁLIA

Záruka IBM na počítače: *K tomuto odseku sa pridal nasledovný paragraf:* Záruky vyslovené v tomto odseku sú dodatočnými zárukami k akýmkoľvek právam, ktoré máte na základe zákona Trade Practices Act 1974 alebo iných podobných zákonov a sú limitované do rozsahu zodpovedajúcich zákonov.

Obmedzenie zodpovednosti: *Nasledujúce sa pridáva k tejto časti:* Kde IBM nedodrží záručné podmienky, zahrnuté v dokumente Trade Practices Act 1974 alebo inom podobnom zákone, zodpovednosť IBM je obmedzená na opravu alebo výmenu tovaru

alebo dodanie ekvivalentného tovaru. Tam, kde sa podmienky alebo záruka vzťahuje k právu predaja, tichému vlastníctvu alebo jasnému vlastníckemu právu alebo ak je tovar získaný zvyčajným spôsobom na osobné, domáce použitie alebo spotrebu, potom sa nepoužije žiadne obmedzenie uvedené v tomto odseku.

Riadiaci zákon: *Nasledujúce nahrádza “zákony krajiny, v ktorej ste získali počítač” v prvej vete: zákony štátu alebo teritória.*

KAMBODŽA, LAOS A VIETNAM

Riadiaci zákon: *Nasledujúce nahrádza “zákony krajiny, v ktorej ste získali počítač” v prvej vete: zákony štátu New York.*

Nasledujúce sa pridáva k tejto časti: Spory a rozpory, vyplývajúce z alebo v súvislosti s touto Zmluvou, budú prejednávané arbitrážou, ktorá sa bude konať v Singapúre podľa pravidiel ICC (International Chamber of Commerce). Arbitr alebo arbitri, určení v zhode s týmito pravidlami, budú mať právo riadiť sa vlastnou kompetenciou a na základe právnej platnosti Dohody, ktorá im bude predložená. Nález bude konečný a záväzný pre strany bez odvolania a tento nález sa zapíše a uvedie do platnosti zistené fakty a právne úsudky.

Všetky pojednávania budú vedené, vrátane všetkých dokumentov predložených v týchto pojednávaniach, v anglickom jazyku. Počet rozhodcov bude tri, pričom každá strana tohto sporu má nárok vymenovať jedného rozhodcu.

Títo dvaja, oboma stranami zvolení rozhodcovia, vymenujú pred začatím tretieho rozhodcu podľa referencií. Tento tretí rozhodca bude vystupovať ako predseda pojednávania. Voľné miesta na poste predsedu vyplňa prezident ICC. Ostatné miesta budú zaplnené osobitnou menovacou stranou. Pojednávania budú pokračovať od miesta kde boli, keď došlo k uvoľneniu miesta.

Ak niektorá zo strán odmietne alebo z iného dôvodu nevymenuje rozhodcu v priebehu 30 dní od dňa stanovenia rozhodcu druhou stranou, prvý vymenovaný rozhodca bude výhradný rozhodca za predpokladu, že bol vymenovaný právoplatne a správne.

Anglická verzia tejto Dohody má prevahu nad inou jazykovou verzou.

HONGKONG A MACAU

Riadiaci zákon: *Nasledujúce nahrádza “zákony krajiny, v ktorej ste získali počítač” v prvej vete: zákony zvláštneho správneho regiónu Hong Kong.*

INDIA

Obmedzenie záväzku: *Nasledovné nahrádza body 1 a 2 tohto odseku:*

1. zodpovednosť za telesné zranenia (včítane smrteľného) alebo škody na nehnuteľnom a hmotnom osobnom majetku budú obmedzená na tie, ktoré boli spôsobené nedbanlivosťou IBM;
2. pokiaľ ide o iné reálne škody vyplývajúce z prestojov, kedy IBM neplní svoje záväzky, v zmysle tohto Vyhlásenia o obmedzenej záruke, bude jej zodpovednosť limitovaná na tie počítače, ktoré sú reklamované.

JAPONSKO

Riadiaci zákon: *Nasledujúca veta sa pridáva k tejto časti:* Všetky pochybnosti, týkajúce sa tejto Zmluvy, budú medzi nami od začiatku riešené v dobrej viere a v súlade s princípmi vzájomnej dôvery.

NOVÝ ZÉLAND

Záruka IBM na počítače: *K tomuto odseku sa pridal nasledovný paragraf:* Záruky, špecifikované v tejto časti, sú dodatočnými zárukami k akýmkoľvek právam, ktoré máte na základe zákona Consumer Guarantees Act 1993 alebo iných zákonov, ktoré sa nedajú vylúčiť alebo obmedziť. Zákon Consumer Guarantees Act 1993 sa nepoužije s ohľadom na tovary, ktoré poskytuje IBM, ak požadujete tovar pre také účely podnikania, ako je to definované v zákone.

Obmedzenie záväzku: *K tomuto odseku sa pridalo nasledovné:* Ak Počítače nie sú získané pre účely podnikania tak, ako je to definované v zákone Consumer Guarantees Act 1993, obmedzenia v tejto časti sú predmetom obmedzení daného zákona.

ČÍNSKA ĽUDOVÁ REPUBLIKA (ČĽR)

Nadriadené právo *Túto časť nahradzuje nasledovné:* Vy a IBM súhlasíte s aplikovaním zákonov štátu New York (okrem prípadu, kedy miestne zákony vyžadujú inak), v ktorej ste získali počítač, na regulovanie, interpretovanie a uskutočňovanie všetkých vašich práv, povinností a záväzkov, ako aj spoločnosti IBM, ktoré vyplývajú alebo inak súvisia so skutkovou podstatou tejto Dohody, bez ohľadu na rozpor so zákonmi.

Všetky spory, vzniknuté z alebo v spojení s touto Dohodou sa najprv vyriešia priateľskými dohodami, avšak pri zlyhaní má každý z nás právo predložiť tento spor inštitúcii China International Economic and Trade Arbitration Commission v Beijing, ČĽR, na rozhodnutie v zhode s jej rozhodovacími pravidlami, platnými v danom čase. Rozhodcovský súd sa bude skladať z troch rozhodcov. Používaný jazyk bude angličtina a čínština. Nález rozhodcov bude konečný a záväzný pre všetky strany a bude vykonateľný pod Convention on the Recognition and Enforcement of Foreign Arbitral Awards (1958).

Všetky poplatky bude hradiť strana, ktorá prehrá, ak nie je nálezom rozhodcov stanovené inak.

Počas trvania rozhodovania táto Dohoda platí aj naďalej okrem častí, ktoré sú predmetom sporu a rozhoduje sa o nich.

EURÓPA, STREDNÝ VÝCHOD, AFRIKA (EMEA)

NASLEDUJÚCE PODMIENKY SA TÝKAJÚ VŠETKÝCH KRAJÍN EMEA:

Podmienky tohto Vyhlásenia o obmedzenej záruke sa týkajú počítačov, nakupovaných od IBM alebo predajcu IBM.

Záručný servis:

Ak počítač IBM zakúpite v Rakúsku, Belgicku, Dánsku, Estónsku, Fínsku, Francúzsku, Nemecku, Grécku, Islande, Írsku, Taliansku, Lotyšsku, Litve, Luxembursku, Holandsku, Nórsku, Portugalsku, Španielsku, Švédsku, Švajčiarsku alebo Veľkej Británii, v každej z týchto krajín môžete získať záručný servis pre počítač buď od 1) predajcu, ktorého IBM určila na vykonávanie záručného servisu alebo od 2) IBM. Ak zakúpite počítač IBM PC v Albánsku, Arménsku, Bielorusku, Bosne a Hercegovine, Bulharsku, Chorvátsku, Českej republike, Gruzínsku, Maďarsku, Kazachstane, Kirgizsku, Macedónskej republike, Moldavsku, Poľsku, Rumunsku, Rusku, Slovensku, Slovinsku alebo Ukrajine, záručný servis pre daný počítač môžete získať od 1) ktoréhokoľvek predajcu, ktorého IBM určila na vykonávanie záručného servisu alebo od 2) IBM.

Ak zakúpite počítač IBM na Strednom východe alebo v africkej krajine, na tento počítač môžete získať záručný servis od entity IBM v krajine kúpy, ak táto entita IBM poskytuje záručný servis v danej krajine, alebo od predajcu IBM, ktorému IBM dovolila vykonávať záručný servis na tomto počítači v danej krajine. Záručný servis v Afrike je dostupný do vzdialenosti 50 km od autorizovaného poskytovateľa servisu IBM. Ste zodpovedný za náklady na transport počítačov z väčšej vzdialenosti ako 50 km od autorizovaného poskytovateľa servisu IBM.

Nadriadené právo:

Aplikovateľné zákony, ktoré riadia, interpretujú a uskutočňujú práva, povinnosti a záväzky každého z nás, ktoré vyplývajú alebo nejako súvisia so skutkovou podstatou tejto Dohody, bez ohľadu na konflikt so zákonmi, ako aj podmienky pre jednotlivé krajiny a kompetentný súd pre túto Dohodu sú zákony tej krajiny, v ktorej sa poskytuje záručný servis, okrem 1) Albánska, Bosny a Hercegoviny, Chorvátska, Maďarska, bývalej JZR, Macedónska, Rumunská, Slovenska, Slovinska, Arménska, Azerbajdžanu, Bieloruska, Gruzínska, Kazachstanu, Kirgizska, Moldavska, Ruska, Tadžikistanu, Turkménska, Ukrajiny a Uzbekistanu, kde platia zákony Rakúska; 2) Estónska, Litvy a Lotyšska, kde platia zákony Fínska; 3) Alžíru, Beninu, Burkiny Faso, Kamerunu, Kapverd, Strednej africkej republiky, Čadu, Konga, Džibutska, Demokratickej republiky Konga, Rovníkovej Guiney, Francúzska, Gabonu, Gambie, Guiney, Guinejského zálivu, Pobrežia Slonoviny, Libanonu, Mali, Mauretánie, Maroka, Nígeru, Senegalu, Toga a Tuniska, kde sa táto Dohoda a právne vzťahy medzi stranami určia v zhode so zákonmi Francúzska a všetky vzniknuté spory z tejto Dohody alebo súvisiace s jej porušením

alebo plnením, vrátane skrátených konaní sa budú riadené výlučne Komerčným súdom v Paríži; 4) Angoly, Bahrajnu, Botswany, Burundi, Eritrea, Egypta, Etiópie, Ghany, Jordánska, Kene, Kuvajtu, Libérie, Malawi, Malty, Mozambiku, Nigérie, Ománu, Pakistanu, Kataru, Rwandy, Sao Tome, Saudskej Arábie, Sierra Leony, Somálska, Tanzánie, Ugandy, Spojených arabských emirátov, Spojeného kráľovstva, Západného brehu Gazi, Jemenu, Zambie a Zimbabwe, kde sa táto Dohoda riadi zákonmi Anglicka a s ňou súvisiace spory sa predkladajú výlučne jurisdikcii anglického súdnictva; a 5) Grécka, Izraelu, Talianska, Portugalska a Španielska, kde všetky právne spory vzniknuté touto Dohodou budú predložené a s konečnou platnosťou rozhodnuté kompetentnými súdmi v Aténach, Tel Avive, Miláne, Lisabone a Madride.

NASLEDOVNÉ PODMIENKY SA TÝKAJÚ ŠPECIFIKOVANÝCH KRAJÍN:

RAKÚSKO A NEMECKO

Záruka IBM na počítače: *Nasledovné nahradzuje prvú vetu prvého paragrafu tejto časti:* Záruka na počítač IBM pokrýva funkčnosť počítača pri normálnom používaní a súlad počítača s jeho špecifikáciou.

Do tejto časti boli pridané nasledovné paragrafy:

Najkratšia doba záruky počítača je šesť mesiacov. V prípade, že IBM alebo váš predajca nie sú schopní opraviť počítač IBM, môžete požiadať o pomerné vrátenie peňazí. Pomerné vrátenie je založené na zníženej hodnote neopraveného počítača alebo môžete žiadať zrušenie zodpovedajúcej zmluvy a peniaze vám budú refundované.

Rozsah záruky: *Druhý paragraf sa neaplikuje.*

Záručný servis: *K tejto časti sa pridalo nasledovné:* Počas záručnej doby bude IBM platiť za dopravu pri doručení zlyhávajúceho počítača do IBM.

Obmedzenie záväzku: *K tomuto odseku sa pridal nasledovný paragraf:* Obmedzenia a vylúčenia určené vo Vyhlásení o obmedzenej záruke sa nepoužijú pri škodách, ktoré IBM spôsobila podvodom alebo hrubou nebanalnosťou a pri priamej záruke.

Nasledujúca veta sa pridáva na bodu 2: Zodpovednosť IBM v tomto bode je obmedzená na nedodržanie základných zmluvných podmienok v prípadoch bežnej nebanalosti.

EGYPT

Obmedzenie záväzku: *Nasledovné nahradza bod 2 tohto odseku* ako aj pri ostatných priamych aktuálnych škodách bude IBM zodpovedať do výšky ohraničenej sumou, ktorú ste zaplatili za počítač, ktorý je subjektom požiadavky. Pre účely tejto položky výraz "Počítač" zahŕňa kód počítača a licenčný interný kód.

Applikovateľnosť na dodávateľov a predajcov (nezmenené).

FRANCÚZSKO

Obmedzenie zodpovednosti: *Nasledujúce nahrádza druhú vetu prvého odseku tejto časti:* V takých prípadoch bez ohľadu na príčinu, na základe ktorej požadujete náhradu škôd od IBM, IBM nezodpovedá za viac ako: *(nezmenené ustanovenie 1 a 2).*

ÍRSKO

Rozsah záruky: *K tomuto odseku sa pridalo nasledovné:* Okrem priameho vyjadrenia v týchto ustanoveniach a podmienkach sú všetky zákonné podmienky vrátane implikovaných záruk, ale bez predpojatosti ku všeobecnosti predchádzajúcich záruk vyslovených zákonom Sale of Goods Act 1893 alebo Sale of Goods and Supply of Services Act 1980 týmto vylúčené.

Obmedzenie zodpovednosti: *Nasledujúce nahrádza body jedna a dva prvého odseku tejto časti:* 1. smrť alebo zranenie osôb alebo fyzické poškodenie vášho nehnuteľného majetku výhradne zapríčinené nedbanlivosťou IBM a 2. objem všetkých ostatných aktuálnych priamych škôd do 125 percent nákladov (pri opakovaní sa použijú 12 mesačné náklady) pre počítač, ktorý je predmetom reklamácie alebo ktorý inak zapríčinil reklamáciu.

Aplikovateľnosť na dodávateľov a predajcov (nezmenené).

Nasledujúci odsek je pridaný na koniec tejto časti: Celková zodpovednosť IBM a vaše jednotlivé odvolanie, či už zmluvné alebo na základe deliktu, vzhľadom na akékoľvek zlyhanie, bude obmedzené výškou škôd.

TALIANSKO

Obmedzenie zodpovednosti: *Nasledujúce nahrádza druhú vetu v prvom odseku:* V každom takom prípade, pokiaľ zákon nebude stanovovať inak, zodpovednosť IBM nebude väčšia ako: 1. *(nezmenené)* 2. v prípade akejkoľvek skutočnej škody, vzniknutej v situáciách, kedy nastane neplnenie zo strany IBM podľa tohto Vyhlásenia o záruke alebo akýmkoľvek spôsobom, súvisiacim s týmto Vyhlásením o záruke, bude zodpovednosť IBM obmedzená na celkovú sumu, ktorú ste zaplatili za počítač, ktorý je predmetom reklamácie. *Aplikovateľnosť na dodávateľov a predajcov (nezmenené).*

Nasledovné nahrádza tretí odsek tejto časti: Ak príslušný zákon neurčí inak, IBM a váš predajca nie sú zodpovední za akékoľvek nasledovné škody: *(ustanovenia 1 a 2 nezmenené)* 3) nepriame škody, aj keď IBM alebo váš predajca sú informovaní o možnosti ich vzniku.

JUŽNÁ AFRIKA, NAMÍBIA, BOTSWANA, LESOTHO A SWAZIJSKO

Obmedzenie záväzku: *K tomuto odseku sa pridalo nasledovné:* Celková zodpovednosť IBM voči vám za skutočné škody, ktoré vznikli nečinnosťou IBM s ohľadom na subjekt

týkajúci sa tohto Vyhlásenia o záruke, bude obmedzená sumou, ktorú ste zaplatili za jeden počítač, ktorý je predmetom vašej požiadavky voči IBM.

SPOJENÉ KRÁĽOVSTVO

Obmedzenie záväzku: *Nasledovné nahrádza body jedna a dva prvého paragrafu tohto odseku:*

1. smrť alebo osobné zranenie alebo fyzické poškodenie vášho nehnuteľného majetku výlučne spôsobené nedbanlivosťou IBM;
2. čiastka inej reálnej priamej škody alebo straty, až do výšky 125 percent poplatkov (ak sa opakuje týka sa 12 mesačných splátok) za počítač, ktorý je reklamovaný alebo inak poskytuje dôvody k reklamácií.

K odseku sa pridáva nasledovné ustanovenie: 3. nedodržanie záväzkov IBM vyjadrených časťou 12 zákona Sale of Goods Act 1979 alebo časťou 2 zákona Supply of Goods and Services Act 1982.

Aplikovateľnosť na dodávateľov a predajcov (nezmenené).

Na koniec časti sa pridá nasledovné: Celková zodpovednosť IBM a vaše jednotlivé odvolanie, či už zmluvné alebo na základe deliktu, vzhľadom na akékoľvek zlyhanie, bude obmedzené výškou škôd.

Príloha B. Vyhlásenia

Táto publikácia bola vyvinutá pre produkty a služby ponúkané v USA.

IBM nemusí ponúkať produkty, služby, alebo prostriedky uvedené v tomto dokumente, v iných krajinách. Prekonzultujte s vaším miestnym zástupcom IBM informácie o produktoch a službách, ktoré sú v súčasnosti dostupné vo vašej oblasti. Žiadny odkaz na produkt, program alebo službu IBM nie je myslený tak, ani neznamená, že sa môže použiť len tento produkt, program alebo službu IBM. Namiesto toho sa môže použiť akýkoľvek funkčne ekvivalentný produkt, program alebo služba, ktorá neporušuje žiadne právo intelektuálneho vlastníctva IBM. Je však na zodpovednosti užívateľa vyhodnotiť a preveriť prevádzkovanie non-IBM produktov, programov alebo služieb.

IBM môže mať aplikácie patentov alebo doteraz neudelených patentov týkajúcich sa predmetnej veci popísanej v tomto dokumente. Zadováženie tohto dokumentu vám nedáva žiadnu licenciu na tieto patenty. Otázky, týkajúce sa licencií, môžete zaslať písomne na:

*IBM Director of Licensing
IBM Corporation
North Castle Drive
Armonk, NY 10504-1785
U.S.A.*

Nasledovný paragraf sa netýka Spojeného kráľovstva alebo krajiny, kde nie sú také ustanovenia v súlade s miestnymi zákonmi: SPOLOČNOSŤ INTERNACIONAL BUSINESS MACHINES PRICHÁDZA S TOUTO PUBLIKÁCIOU "AKO JE" BEZ AKÝCHKOĽVEK ZÁRUK, VYJADRENÝCH ALEBO IMPLIKOVANÝCH, VRÁTANE ALE NEOBMEDZUJÚC SA NA IMPLIKOVANÉ ZÁRUKY NEPORUŠITEĽNOSTI, OBCHODOVATEĽNOSTI ALEBO VHODNOSTI PRE URČITÉ ÚČELY. Niektoré štáty nepovoľujú zrieknutie sa vyjadrených alebo implikovaných záruk v určitých transakciách, a preto sa vás toto vyhlásenie nemusí týkať.

Tieto informácie môžu obsahovať technické nepresnosti alebo typografické chyby. Tu uvádzané informácie sa periodicky menia; tieto zmeny budú začleňované do nových vydání publikácie. IBM môže vykonávať zlepšenia a/alebo zmeny produktov a/alebo programov popísaných v tejto publikácii kedykoľvek a bez oznámenia.

IBM môže akýmkoľvek spôsobom používať alebo distribuovať vami dodávané informácie, ktoré považuje za vhodné, bez akýchkoľvek záväzkov voči vám. Všetky odkazy v tejto publikácii na webovské stránky, ktoré nepochádzajú od IBM, sú poskytnuté len pre pohodlie a v žiadnom prípade neslúžia ako potvrdenie správnosti obsahu týchto stránok. Materiály na týchto webovských stránkach nie sú súčasťou materiálov produktu IBM a používanie týchto stránok je na vaše vlastné riziko.

Poznámky k televíznemu výstupu

Nasledujúca poznámka sa týka modelov, ktoré majú televízny výstup nainštalovaný v továrni.

Tento produkt zahŕňa technológiu ochrany autorských práv, ktorá je chránená právnymi nárokmi metód niektorých patentov USA a iných intelektuálnych vlastníckych práv, vlastnených spoločnosťou Macrovision Corporation a inými vlastníkmi práv. Použitie tejto technológie ochrany autorských práv musí byť autorizované spoločnosťou Macrovision Corporation a je určené pre domáce a iné obmedzené použitie, ak Macrovision Corporation nestanoví inak. Spätne inžinierstvo alebo rozerobanie je zakázané.

Obchodné značky

Nasledovné výrazy sú obchodnými značkami spoločnosti IBM v USA, v iných krajinách alebo v oboch:

HelpCenter

IBM

PS/2

ScrollPoint

Update Connector

Microsoft, Windows a Windows NT sú obchodné značky spoločnosti Microsoft Corporation v USA, v iných krajinách, alebo v oboch.

Iné názvy spoločností, produktov a služieb môžu byť obchodnými značkami alebo servisnými značkami iných spoločností.

Poznámky o elektronickom vyžarovaní

Vyhľadania o triede B

Typy 2179, 2283, 6274 a 6643

Vyhľadanie Federálnej komunikačnej komisie (FCC)

Poznámka: Toto zariadenie bolo testované a zistilo sa, že spĺňa normy digitálnych zariadení triedy B, v zmysle časti 15 smerníc FCC. Tieto normy sú navrhované tak, aby zabezpečovali primeranú ochranu pred škodlivým rušením pri inštaláciách. Toto zariadenie generuje, používa a môže vyžarovať rádiové vlny a ak nie je nainštalované a používané v súlade s inštrukciami, môže spôsobovať škodlivé rušenie pre rádiovú komunikáciu. Neexistuje však nijaká záruka, že také rušenie sa neobjaví pri niektorej inštalácii. Ak toto zariadenie spôsobuje rušenie rádiového alebo televízneho príjmu, čo sa dá určiť zapnutím a vypnutím zariadenia, používateľom odporúčame pokúsiť sa odstrániť rušenie jedným alebo viacerými z nasledovných opatrení:

- Preorientovať alebo premiestniť prijímaciu anténu.
- Zvýšiť odstup medzi zariadením a prijímačom.
- Pripojiť zariadenie na výstup v obvode, ktorý je odlišný od toho, kde je zapojený prijímač.
- Konzultovať problém s autorizovaným predajcom alebo so servisným zástupcom IBM.

Je potrebné používať vhodne tienené a uzemnené káble a konektory, aby sa mohli splniť emisné limity FCC. Vhodné káble a konektory sú k dispozícii od autorizovaných predajcov IBM. IBM nie je zodpovedná za akékoľvek rádiové alebo televízne rušenie spôsobené používaním iných než odporúčaných konektorov alebo káblov alebo neautorizovanými zmenami alebo modifikáciami na tomto zariadení. Neautorizované zmeny alebo modifikácie môžu spôsobiť, že užívateľ nebude môcť používať toto zariadenie.

Toto zariadenie vyhovuje časti 15 smernice FCC. Prevádzkovanie podlieha dvom nasledovným podmienkam: (1) toto zariadenie nemôže spôsobovať škodlivé rušenie a (2) toto zariadenie musí akceptovať akékoľvek prijaté rušenie, vrátane rušenia, ktoré môže spôsobiť neželanú prevádzku.

Zodpovedná strana:

International Business Machines Corporation
 New Orchard Road
 Armonk, NY 10504
 Telefón: 1-919-543-2193



**Tested To Comply
 With FCC Standards**

FOR HOME OR OFFICE USE

Vyhľadanie o súlade s Priemyselnými emisiami Kanady triedy B

Tento digitálny prístroj triedy B vyhovuje kanadskej norme ICES-003.

Avis de conformité à la réglementation d'Industrie Canada

Cet appareil numérique de la classe B est conforme à la norme NMB-003 du Canada.

Vyhľadanie o súlade so smernicou Európskej Únie EMC

Tento produkt je v súlade s ochrannými požiadavkami smernice rady EÚ 89/336/EEC o aproximácii zákonov členských štátov vzťahujúcej sa na elektromagnetickú kompatibilitu. IBM nemôže prevziať zodpovednosť za akékoľvek zlyhanie pri plnení ochranných požiadaviek vyplývajúce z neodporúčanej modifikácie produktu, vrátane inštalácie na voliteľné karty iných výrobcov ako IBM.

Tento produkt bol testovaný a zistilo sa, že spĺňa limity zariadení informačnej technológie triedy B v zmysle CISPR 22/Európskej normy EN 55022. Limity pre zariadenia triedy B boli vytvorené pre typické rezidenčné prostredie, aby sa zaistila primeraná ochrana pred rušením s licenčnými komunikačnými zariadeniami.

Požiadavky Federálnej komunikačnej komisie (FCC) a telefónnej spoločnosti

1. Toto zariadenie vyhovuje časti 68 smernice FCC. Označenie sa pripevní na zariadenie, ktoré obsahuje registračné číslo FCC, USOC a ekvivalentné číslo volania pre toto zariadenie. Ak sa požadujú tieto čísla, poskytnite túto informáciu vašej telefónnej spoločnosti.

Poznámka: Ak zariadením je interný modem, zabezpečuje sa tiež druhé registračné označenie FCC. Označenie môžete umiestniť na povrch počítača, do ktorého ste nainštalovali modem IBM, alebo ju môžete upevniť na externé DAA, ak ho máte. Označenie umiestnite na miesto, ktoré je ľahko prístupné, aby bolo v prípade potreby možné poskytnúť túto informáciu telefónnej spoločnosti.

2. REN je užitočné pre určenie množstva zariadení, ktoré môžete pripojiť na vašu telefónnu linku a ešte stále budú tie zariadenia zvoníť keď sa volá vaše číslo. Vo väčšine, ale nie vo všetkých oblastiach, by suma REN všetkých zariadení nemala presiahnuť číslo päť (5). Aby ste si boli istí počtom zariadení, ktoré môžete pripojiť na vašu linku, ako to určuje REN, mali by ste zavolať vašu miestnu telefónnu spoločnosť, ktorá by určila maximálne REN pre vašu volaciu oblasť.
3. Ak toto zariadenie spôsobuje škody v telefónnej sieti, telefónna spoločnosť môže vašu službu dočasne odpojiť. Ak to je možné, oznámi sa vám to dopredu a ak oznámenie dopredu nie je praktické, oznámi sa vám to čo najskôr. Budete upozornení na vaše právo podať sťažnosť na FCC.
4. Vaša telefónna spoločnosť môže vykonávať zmeny na svojich zariadeniach, vybavení, v ich prevádzkovaní alebo v postupoch, ktoré môžu ovplyvniť správnu činnosť vášho zariadenia. Ak ju ovplyvnia, bude vám to dopredu oznámené a vy budete mať príležitosť zabezpečiť si neprerušovanú prevádzku.
5. Ak zistíte nejaké problémy s týmto produktom, skontaktujte sa s vašim autorizovaným predajcom, alebo zavolajte IBM. V Spojených štátoch volajte IBM na číslo **1-800-772-2227**. V Kanade zavolajte IBM na číslo **1-800-565-3344**. Budete požiadaní o predloženie dokladu o nákupe.

Telefónna spoločnosť vás môže požiadať o odpojenie zariadenia od siete pokiaľ problém nebude odstránený, alebo pokiaľ nebudete mať istotu, že zariadenie nepracuje chybne.

6. Opravy zariadenia zákazníkom nie sú povolené. Ak budete mať problémy so zariadením, skontaktujte sa s vašim autorizovaným predajcom alebo si pozrite časť diagnostikovania chýb v tejto príručke.

7. Toto zariadenie sa nemôže používať cez mincovú službu zabezpečenú telefónnou spoločnosťou. Pripojenie na účastnícke linky podlieha štátnym tarifám. Ak chcete získať informácie, spojte sa s komisiou pre verejné služby alebo komisiou spoločnosti.
8. Keď objednáвате službu network interface (NI) od miestneho Exchange Carrier, špecifikujte servisné usporiadanie USOC RJ11C.

Certifikačné označenie kanadského Ministerstva telekomunikácií.

UPOZORNENIE Označenie Industry Canada identifikuje certifikované zariadenie. Tento certifikát znamená, že toto zariadenie vyhovuje požiadavkám ochrany telekomunikačnej siete, požiadavkám prevádzkovania a bezpečnosti tak, ako to vyžaduje príslušný dokument Terminal Equipment Technical Requirements. Ministerstvo nezaručuje, že zariadenie bude prevádzkované k spokojnosti zákazníka.

Pred inštaláciou tohto zariadenia by sa užívatelia mali presvedčiť, či je dovolené byť pripojený na zariadenia miestnej telekomunikačnej spoločnosti. Zariadenie musí byť tiež nainštalované prostredníctvom akceptovateľnej metódy pripojenia. Zákazník by si mal uvedomiť, že zhoda s vyššie uvedenými podmienkami nemusí v niektorých situáciách zabrániť degradácii služieb. Opravy na certifikovaných zariadeniach by mali byť koordinované zástupcami určenými dodávateľom. Akékoľvek opravy alebo zmeny vykonávané užívateľom na tomto zariadení, alebo chybné fungujúcom zariadení, môžu spôsobiť, že telekomunikačná spoločnosť požiada užívateľa, aby odpojil zariadenie.

Užívatelia by sa mali pre svoju ochranu presvedčiť, či uzemnené elektrické prípojky prívodu prúdu, telefónne linky a interné kovové vodné potrubné systémy (ak existujú) sú pospájané. Toto opatrenie môže byť obzvlášť dôležité vo vidieckych oblastiach.

Pozor: Užívateľ by sa nemal pokúšať robiť také pripojenia sám, ale by sa mal skontaktovať s príslušným úradom inšpekcie elektrických zapojení, alebo s elektrikárskymi odborníkmi.

UPOZORNENIE: Počet ekvivalentných zvonení (REN) priradený ku každému terminálovému zariadeniu poskytuje indikáciu o maximálnom počte terminálov, ktorým sa umožňuje pripojenie na telefónne rozhranie. Koncovka rozhrania môže pozostávať z kombinácie zariadení spĺňajúcej požiadavku, že suma počtu ekvivalentných zvonení všetkých zariadení neprevyšuje päť (5).

Étiquette d'homologation du ministère des Communications du Canada

AVIS : L'étiquette d'Industrie Canada identifie le matériel homologué. Cette étiquette certifie que le matériel est conforme aux normes de protection, d'exploitation et de sécurité des réseaux de télécommunications, comme le prescrivent les documents concernant les exigences techniques relatives au matériel terminal. Le ministère n'assure toutefois pas que le matériel fonctionnera à la satisfaction de l'utilisateur.

Avant d'installer ce matériel, l'utilisateur doit s'assurer qu'il est permis de le raccorder aux installations de l'entreprise locale de télécommunications. Le matériel doit également

être installé en suivant une méthode acceptée de raccordement. L'abonné ne doit pas oublier qu'il est possible que la conformité aux conditions énoncées ci-dessus n'empêche pas la dégradation du service dans certaines situations.

Les réparations de matériel homologué doivent être coordonnées par un représentant désigné par le fournisseur. L'entreprise de télécommunications peut demander à l'utilisateur de débrancher un appareil à la suite de réparations ou de modifications effectuées par l'utilisateur ou à cause de mauvais fonctionnement.

Pour sa propre protection, l'utilisateur doit s'assurer que tous les fils de mise à la terre de la source d'énergie électrique, des lignes téléphoniques et des canalisations d'eau métalliques, s'il y en a, sont raccordés ensemble. Cette précaution est particulièrement importante dans les régions rurales.

Avertissement : L'utilisateur ne doit pas tenter de faire ces raccordements lui-même; il doit avoir recours à un service d'inspection des installations électriques ou à un électricien, selon le cas.

AVIS : L'indice d'équivalence de la sonnerie (IES) assigné à chaque dispositif terminal indique le nombre maximal de terminaux qui peuvent être raccordés à une interface. La terminaison d'une interface téléphonique peut consister en une combinaison de quelques dispositifs, à la seule condition que la somme d'indices d'équivalence de la sonnerie de tous les dispositifs n'excède pas 5.

Vyhľadzenie japonského VCCI (Voluntary Control Council for Interference)

この装置は、情報処理装置等電波障害自主規制協議会（VCCI）の基準に基づきクラスB情報技術装置です。この装置は、家庭環境で使用することを目的としていますが、この装置がラジオやテレビジョン受信機に近接して使用されると、受信障害を引き起こすことがあります。
取扱説明書に従って正しい取り扱いをして下さい。

Upozornenie o napájacej šnúre

Na zabezpečenie vašej bezpečnosti dodáva IBM k tomuto produktu napájaciu šnúru s uzemnenou zástrčkou. Aby ste zabránili úrazu elektrickým prúdom, vždy používajte napájaciu šnúru a zástrčku so správne uzemnenou zásuvkou.

Napájacie šnúry IBM používané v USA a Kanade sa nachádzajú v zozname Underwriter's Laboratories (UL) a sú certifikované prostredníctvom Canadian Standards Association (CSA).

Ak sa jednotky budú používať pri 115 voltoch: Použite sadu káblov uvedenú v UL a certifikovanú CSA, pozostávajúcu z minimálne 18 AWG, typ SVT alebo SJT, trojžilový kábel dlhý maximálne 15 stôp s paralelnou čepeľou, uzemnenú zásuvku určenú na 15 ampérov pri 115 voltoch.

Ak sa jednotky budú používať pri 230 voltoch (USA): Použite sadu káblov uvedenú v UL a certifikovanú CSA, pozostávajúcu z minimálne 18 AWG, typ SVT alebo SJT, trojžilový kábel dlhý maximálne 15 stôp s tandemovou čepeľou, uzemnenú zásuvku určenú na 15 ampérov pri 230 voltoch.

Ak sa jednotky budú používať pri 230 voltoch (mimo USA): Použite sadu káblov s uzemnenou zásuvkou. Sada káblov by mala mať príslušné bezpečnostné schválenia pre krajinu, kde bude inštalovaná.

Napájacie káble IBM sú pre určenú krajinu k dispozícii zvyčajne len v danej krajine alebo regióne.

Číslo dielu pre napájaciu šnúru IBM	Používa sa v týchto krajinách a regiónoch
6952301	Bolívia, Kanada, Kolumbia, Dominikánska republika, Ekvádor, Salvador, Guatemala, Honduras, Latinská Amerika (nízke napätie), Mexiko, Nikaragua, Panama, Peru, Saudská Arábia, Taiwan, Thajsko, Spojené štáty americké, Venezuela
13F9939	Austrália, Nový Zéland
36L9015	Japonsko
13F9978	Belgicko, Bosna, Chorvátsko, Egypt, Fínsko, Francúzsko, Nemecko, Grécko, Maďarsko, krajiny Latinskej Ameriky, Holandsko, Nórsko, Poľsko, Portugalsko, Rumunsko, Slovinsko, Španielsko, Švédsko, Turecko
14F0032	Čína (Hong Kong S.A.R.), Dubaj, Singapur, Veľká Británia
13F9996	Dánsko
14F0068	Čile, Taliansko
36L8875	Argentína
02K0542	Čína



Identifikačné číslo: 23P1166

Vytlačené v USA

(1P) P/N: 23P1166

